



操作説明書

GS-1530

GS-1930

GS-2032

GS-2632

GS-3232

GS-2046

GS-2646

GS-3246

GS-4047

ANSI/CSA
North America
South America
Asia

メンテナンス情報付き

Seventh Edition
Second Printing
Part No. 1270100GTJA

重要

本機械を操作する前に、操作説明書の中の安全規則と操作指示をよく読み、理解し、従ってください。トレーニングを受け認定された担当者のみが、機械を操作することを許されます。本説明書は機械の一部とみなされ、必ず機械と一緒に置かれていなければなりません。ご質問等がありましたら、弊社にお問い合わせください。

お問合せ先:

インターネット: www.genielift.com

E メール: awp.techpub@terex.com

目次

はじめに.....	1
シンボルと危険を表すイラストの定義.....	3
一般的な安全.....	5
作業員の安全.....	10
作業場の安全.....	11
説明.....	20
操作パネル.....	23
点検.....	27
操作手順.....	50
輸送および持ち上げの手順.....	61
メンテナンス.....	66
仕様.....	68

Copyright © 1997 Terex Corporation

第 7 版: 第 2 刷、2016 年 10 月

「Genie」は米国およびその他の国における
Terex South Dakota, Inc. の登録商標です。
「GS」は Terex South Dakota, Inc. の商標です。

本機械は
ANSI/SIA A92.6 および
CAN B.354.2 に適合しています。

Genie
A TEREX BRAND

GS-30 • GS-32 • GS-46 • GS-47

パーツ番号 1270100GTJA

はじめに

所有者、ユーザー、およびオペレータ:

弊社の装置をお選びいただきありがとうございます。当社はユーザーの安全を最優先に考えており、その達成には皆様のご協力が必要です。装置のユーザーまたはオペレータとして次の点を実施いただくことによって、安全に大きく貢献いただけたと考えます。

- 1 従業員規則、作業現場の規則、および法規に従う。
- 2 本マニュアルなど、装置に付属しているマニュアルの指示を読み、理解して従う。
- 3 作業場における一般的な安全管理を行う。
- 4 訓練を受けたオペレータあるいは承認されたオペレータのみが、事情に通じ知識が豊富な監督の指示を受けながら機械を操作する。



危険

本説明書の操作指示と安全規則に従わなかった場合、重傷または死に至ることがあります。

操作を行う必須条件は、以下のとおりです。

- ☑ 本操作説明書の安全な機械操作の原則を学び、実施してください。
 - 1 危険な状態での使用を避ける。
次のセクションに進む前に、安全規則を承知し理解する。
 - 2 必ず操作前の点検を行う。
 - 3 使用する前に必ず機能テストを行う。
 - 4 作業場を点検する。
 - 5 決められた用途にのみ機械を使用する。
- ☑ 製品取扱説明書と安全規則 — 安全マニュアルおよび操作説明書と機械ステッカーをよく読み、理解し、それに従う。
- ☑ 従業員の安全規則と作業場所の規則をよく読み、理解し、それに従う。
- ☑ 該当するすべての法規をよく読み、理解し、それに従う。
- ☑ 使用者は安全に機械操作を行うための適切なトレーニングを受ける。

はじめに

危険の分類

製品ステッカーは、識別しやすいよう、下記のようなシンボル、色別コード、および注意喚起語を使用しています。



安全警報マーク — ケガの危険があることを知らせます。ケガや死亡の危険を避けるために、このシンボルの安全警告に従ってください。

▲ 危険

回避しないと、重傷または死に至る危険があることを示します。

▲ 警告

回避しないと、重傷または死に至る可能性のある危険があることを示します。

▲ 要注意

回避しないと、軽度または中程度のケガを負う可能性のある危険があることを示します。

注意

物品の損傷に関するメッセージです。

用途

本製品は、作業員を工具や機材と共に高所作業場まで上げることのみを用途としています。









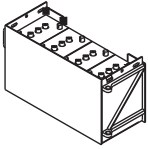

安全ステッカーの保守

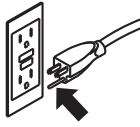
安全ステッカーがない場合または破損している場合は、新しいステッカーを貼付します。常にオペレータの安全に配慮してください。安全ステッカーの汚れを取るには、刺激の少ないせっけんと水を使用します。安全ステッカーの素材を傷つける場合があります。そのため、溶剤を使用したクリーナーを使用しないでください。

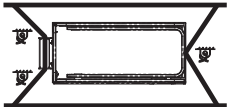
シンボルと危険を表すイラストの定義

				
操作説明書を読んでください	サービスマニュアルを読んでください	挟まる危険	挟まる危険	衝突の危険
				
転倒の危険	転倒の危険	転倒の危険	転倒の危険	感電の危険
				
感電の危険	爆発の危険	火災の危険	やけどの危険	皮膚への噴射の危険
				
安全アームをセットしてください	可動部に近づかないでください	アウトリガーやタイヤに近づかないでください	平らな地面に機械を移動してください	シャーシ台を閉じてください
				
作業台を下げます	アウトリガーで水平にできない場所に設置しないでください	必要な間隔を維持してください	適切なトレーニングを受けたメンテナンス担当者以外は、これらのコンパートメントへの作業を行わないでください	紙類を使用して漏れを調べてください

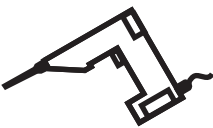
シンボルと危険を表すイラストの定義

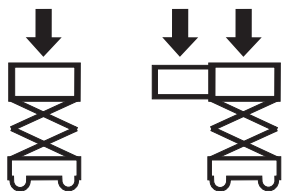
 カウンターウェイトとして使用するバッテリー	 輪止めをかましてください	 ブレーキを解除してください	 接地されているAC 3ピンのみ	 損傷した電線およびコードを交換してください
 車輪荷重	 輸送図	 固定用具	 安全帯固定場所	 禁煙。
 作業台への電力の定格電圧	 作業台への空気配管の定格圧力	 側方圧	 風速	
 最大積載荷重量				

一般的な安全

114386

⚠ DANGER

Failure to read, understand and obey the operator's manual and the following safety rules will result in death or serious injury.

Improper Use Hazard
The operator is responsible for safe machine operation. This includes:

- 1 Avoid hazardous situations.
- 2 Always perform a pre-operation inspection.
- 3 Always perform function tests prior to use.
- 4 Inspect work place.
- 5 Only use the machine as it was intended.

Do not operate unless:

You read, understand and obey:

- manufacturer's instructions and safety rules—safety and operator's manuals and decals
- employer's safety rules
- applicable governmental regulations

You are properly trained to safely operate this machine

Electrocution Hazards



This machine is not electrically insulated and will not provide protection from contact with or proximity to electrical current.

Maintain required clearance.

Line voltage	Required clearance
0 to 50KV	10 ft 3.05 m
50KV to 200KV	15 ft 4.60 m
200KV to 350KV	20 ft 6.10 m
350KV to 500KV	25 ft 7.62 m
500KV to 750KV	35 ft 10.67 m
750KV to 1000KV	45 ft 13.72 m

Explosion Hazards

Do not start engine if you smell or detect liquid petroleum gas (LPG), gasoline, diesel fuel or other explosive substances.



Do not refuel the machine with the engine running.

Tip-over Hazards

Do not exceed rated load capacity.

Do not raise platform unless machine is on a firm surface. Avoid drop-offs, holes and unstable or slippery surfaces.

Do not drive machine on a slope that exceeds the maximum slope or side slope rating for the machine.

Models without outriggers:
 Do not raise platform unless machine is on a level surface.

Models with outriggers:
 Do not raise platform unless machine is level.

Do not raise platform when wind speeds may exceed 28 mph / 12.5 m/s. Do not operate machine in strong or gusty winds. Do not increase surface area of platform or load. Increasing area exposed to wind will decrease machine stability.

Do not drive the machine on or near uneven terrain, unstable surfaces or other hazardous conditions with the platform raised.

Do not push off or pull toward any object outside of the platform.

Do not place or attach overhanging loads to any part of this machine.

Use extreme care and slow speeds while driving the machine in stowed position across uneven terrain, debris, unstable or slippery surfaces and near holes and drop-offs.

Do not alter or disable machine components that in any way affect safety and stability.

Do not place ladders or scaffolds in platform or against any part of this machine.

Do not use machine on a moving or mobile surface or vehicle.

Be sure all tires are in good condition, castle nuts are properly tightened and cotter pins are properly installed.

Fall Hazards

Do not sit, stand or climb on the platform guard rails. Maintain a firm footing on the platform floor at all times.

Do not climb down from the platform when raised.



Attach platform entry chain and close entry gate before operating.

Crushing Hazards

Keep hands and limbs out of scissors.

Use common sense and planning when operating machine with controller from ground. Maintain safe distances between operator, machine and fixed objects.

Collision Hazards

Be aware of limited sight distance and blind spots when driving or operating.

Check work area for overhead obstructions or other possible hazards.



Be aware of crushing hazard when grasping platform guard rail.

Observe and use color-coded direction arrows on the platform controls for drive and steer functions.

Damaged Machine Hazards

Do not use a damaged or malfunctioning machine.

Be sure all maintenance has been performed as specified in the appropriate operator's and service manuals

Be sure all decals are in place and legible.

Be sure safety, operator's and responsibilities manuals are complete, legible and in the storage container located on the platform.

114386 B

44736

⚠ DANGER

Tip-over Hazard

If tilt-alarm sounds, unit is on a severe slope. Death or serious injury could occur.



1 Lower the platform.



2 Move the machine to level surface.



44736 C

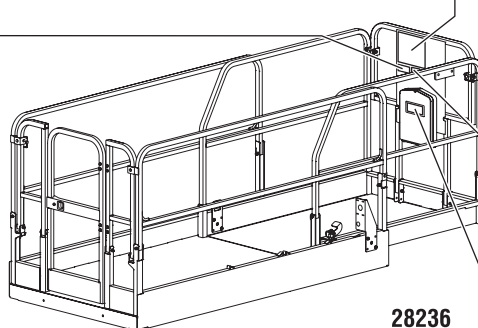

114359
(GS-3232 モデルのみ)

⚠ DANGER



Tip-over Hazards

Improper use of outriggers will result in death or injury.



Do not set machine up where it cannot be leveled using the outriggers.



Read the manual for safe operation of outrigger function.

114359 A

28236

⚠ WARNING



Improper operation or maintenance can result in serious injury or death.



Read and understand Operator's Manual, Responsibilities Manual and Safety Manual and all safety signs before using or maintaining machine.

If you do not understand the information in the manuals, consult your supervisor, the owner or the manufacturer. see 6

一般的な安全

44255

⚠ DANGER

Crushing Hazard
Contact with moving parts will result in death or serious injury.

Keep away from moving parts.

114385

⚠ DANGER

Electrocution Hazard
Death or injury can result from contacting electric power lines. Always contact the electric power line owner. The electric power shall be disconnected or the power lines moved or insulated before machine operations begin.

Line voltage	Required clearance
0 to 50kV	15 ft 3.05 m
50kV to 200kV	15 ft 4.27 m
200kV to 350kV	20 ft 6.10 m
350kV to 500kV	25 ft 7.62 m
500kV to 750kV	35 ft 10.67 m
750kV to 1000kV	45 ft 13.72 m

31508

⚠ DANGER

Electrocution / Fire Hazard
Death or serious injury will result from use of improper or damaged cord and outlet.

Connect charger to a grounded AC 3-wire electrical outlet only.

Before each use, inspect for damaged cord, cables and wires. Replace damaged items before operating.

82506 (GS-3232 モデルのみ)

⚠ WARNING

Crushing hazard.
Lowering the outriggers or tires onto a person's foot can result in serious injury.

Keep clear of outriggers and tires before lowering.

72853

⚠ DANGER

Failure to read, understand and obey the safety rules will result in death or serious injury.

The operator is responsible for safe machine operation. This includes:

- 1 Avoid hazardous situations.
- 2 Always perform a pre-operation inspection.
- 3 Always perform function tests prior to use.
- 4 Inspect the work place.
- 5 Only use the machine as it was intended.

Do not operate unless:

- You read, understand and obey:
 - manufacturer's instructions and safety rules — safety and operator's manuals and decals
 - employer's safety rules
 - applicable governmental regulations
- You are properly trained to safely operate this machine.

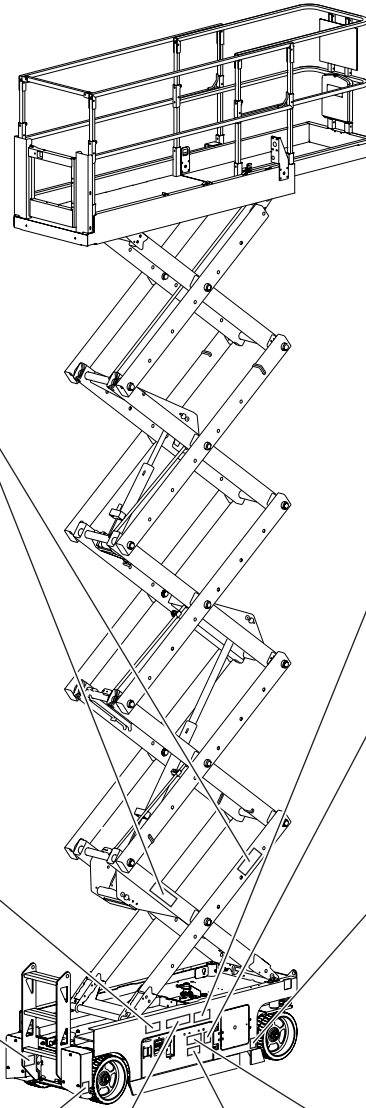

82561

⚠ DANGER

Crushing Hazard
Death or serious injury can result from contact with moving scissor arms.

Engage safety arm before performing maintenance or repair.

See service manual.

82558

⚠ WARNING

Injection Hazard
Escaping fluid under pressure can penetrate skin, causing serious injury.

Relieve pressure before disconnecting hydraulic lines. Keep away from leaks and pin holes. Use a piece of cardboard or paper to search for leaks. Do not use hand.

Fluid injected into skin must be surgically removed within a few hours by a doctor familiar with the type of injury or gangrene will result.

82506 (GS-3232 モデルのみ)

⚠ WARNING

Crushing hazard.
Lowering the outriggers or tires onto a person's foot can result in serious injury.

Keep clear of outriggers and tires before lowering.

28175

⚠ WARNING

Compartment access is restricted.
Contact with components under any cover may result in serious injury.

Only trained maintenance personnel should access compartments. Access by operator is only advised when performing Pre-operation Inspection. All compartments must remain closed and secured during operation.

44737

⚠ DANGER

Tip-over hazard.
Raising the platform or driving the machine with chassis trays open will result in death or serious injury.

Close chassis trays before raising the platform or driving the machine.

一般的な安全

44255

⚠ DANGER

Crushing Hazard
Contact with moving parts will result in death or serious injury.

Keep away from moving parts.

82561

⚠ DANGER

Crushing Hazard
Death or serious injury can result from contact with moving scissor arms.

Engage safety arm before performing maintenance or repair.

See service manual.

31060

⚠ DANGER

Tip-over Hazard
Altering or disabling limit switches can result in machine tip-over. Machine tip-over will result in death or serious injury.

Do not alter or disable limit switch(s).

31788

⚠ DANGER

Explosion / Burn Hazard
Ignition of explosive gases or contact with corrosive acid will cause death, burns or blindness.

Keep all open flames and sparks away. Wear personal protective equipment, including leg shak, gloves and long sleeve shirt.

READ MANUALS
Read all manuals prior to operation.

DO NOT OPERATE equipment if you do not understand the information in the manuals.

Consult your supervisor, the owner or the manufacturer.

82506
(GS-3232) モデルのみ

⚠ WARNING

Crushing hazard.
Lowering the outriggers or tires onto a person's foot can result in serious injury.

Keep clear of outriggers and tires before lowering.

114360

⚠ DANGER

Tip-over hazard.
Failure to replace batteries with proper weight batteries will result in death or serious injury.

Batteries are used as counterweight and are critical to machine stability. Each battery must weigh 65 lbs / 29.5 kg. Battery box including batteries must weigh a minimum of 335 lbs / 152 kg.

335 lbs / 152 kg

214867
(GS-4047) モデルのみ

⚠ DANGER

Tip-over hazard.
Failure to replace batteries with proper weight batteries will result in death or serious injury.

Batteries are used as counterweight and are critical to machine stability. Each battery must weigh 82 lbs / 37 kg. Battery box including batteries must weigh a minimum of 399 lbs / 181 kg.

399 lbs / 181 kg

⚠ DANGER

Tip-over hazard.
Raising the platform or driving the machine with chassis trays open will result in death or serious injury.

Close chassis trays before raising the platform or driving the machine.

44737

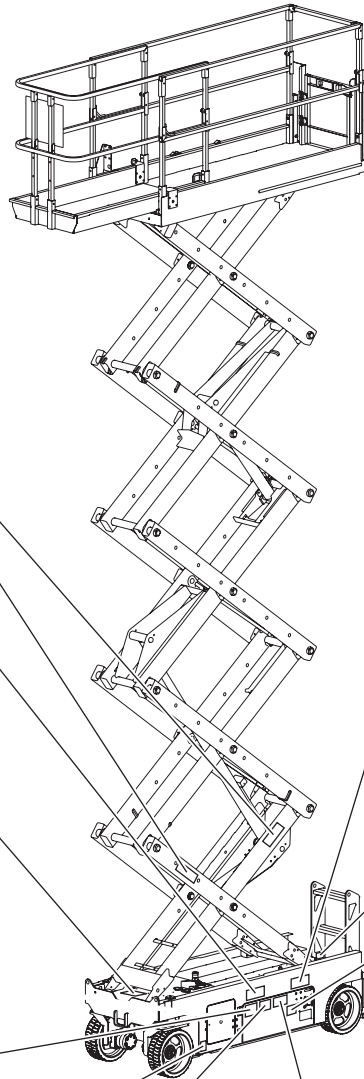

114385

⚠ DANGER

Electrocution Hazard
Death or injury can result from contacting electric power lines. Always contact the electric power line owner. The electric power shall be disconnected or the power lines moved or insulated before machine operations begin.

Line Voltage	Required clearance
0 to 30kV	10 ft 3.05 m
30kV to 200kV	15 ft 4.57 m
200kV to 350kV	20 ft 6.10 m
350kV to 500kV	25 ft 7.62 m
500kV to 750kV	35 ft 10.67 m
750kV to 1000kV	45 ft 13.72 m

T107029

⚠ DANGER

Collision Hazard
Failure to secure machine before releasing brakes will result in death or serious injury.

- 1 Make sure machine is on a firm, level surface or secure.
- 2 Chock wheels.
- 3 Release brakes.

INSTRUCTIONS

Brake Release Operation

- 1 Chock wheels to prevent machine from rolling.
- 2 Be sure which line is properly secured to three chocks to prevent and path is clear of all obstructions.
- 3 Push in black brake release knob to open brake valve.
- 4 Pump red brake release pump knob.

After machine is loaded:

- 1 Chock wheels to prevent machine from rolling.
- 2 Press and hold the downstar function enable switch on the control handle. Move the control handle off center and immediately release it to reset the brakes.

31508

⚠ DANGER

Electrocution / Fire Hazard
Death or serious injury will result from use of improper or damaged cord and outlet.

Connect charger to a grounded AC 3-wire electrical outlet only.

Before each use, inspect for damaged cord, cables and wires. Replace damaged items before operating.

82506
(GS-3232) モデルのみ

⚠ WARNING

Crushing hazard.
Lowering the outriggers or tires onto a person's foot can result in serious injury.

Keep clear of outriggers and tires before lowering.

一般的な安全

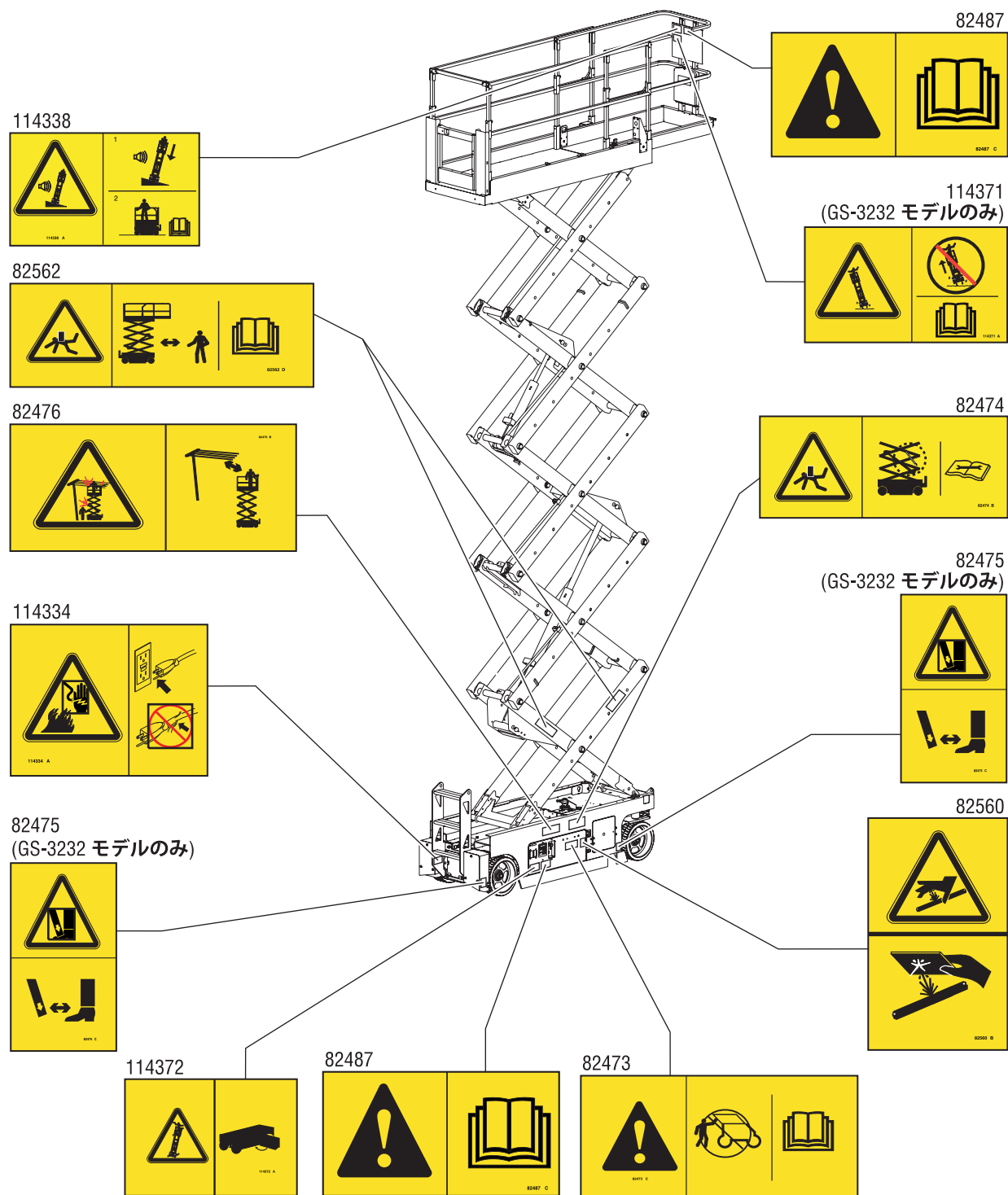

一般的な安全

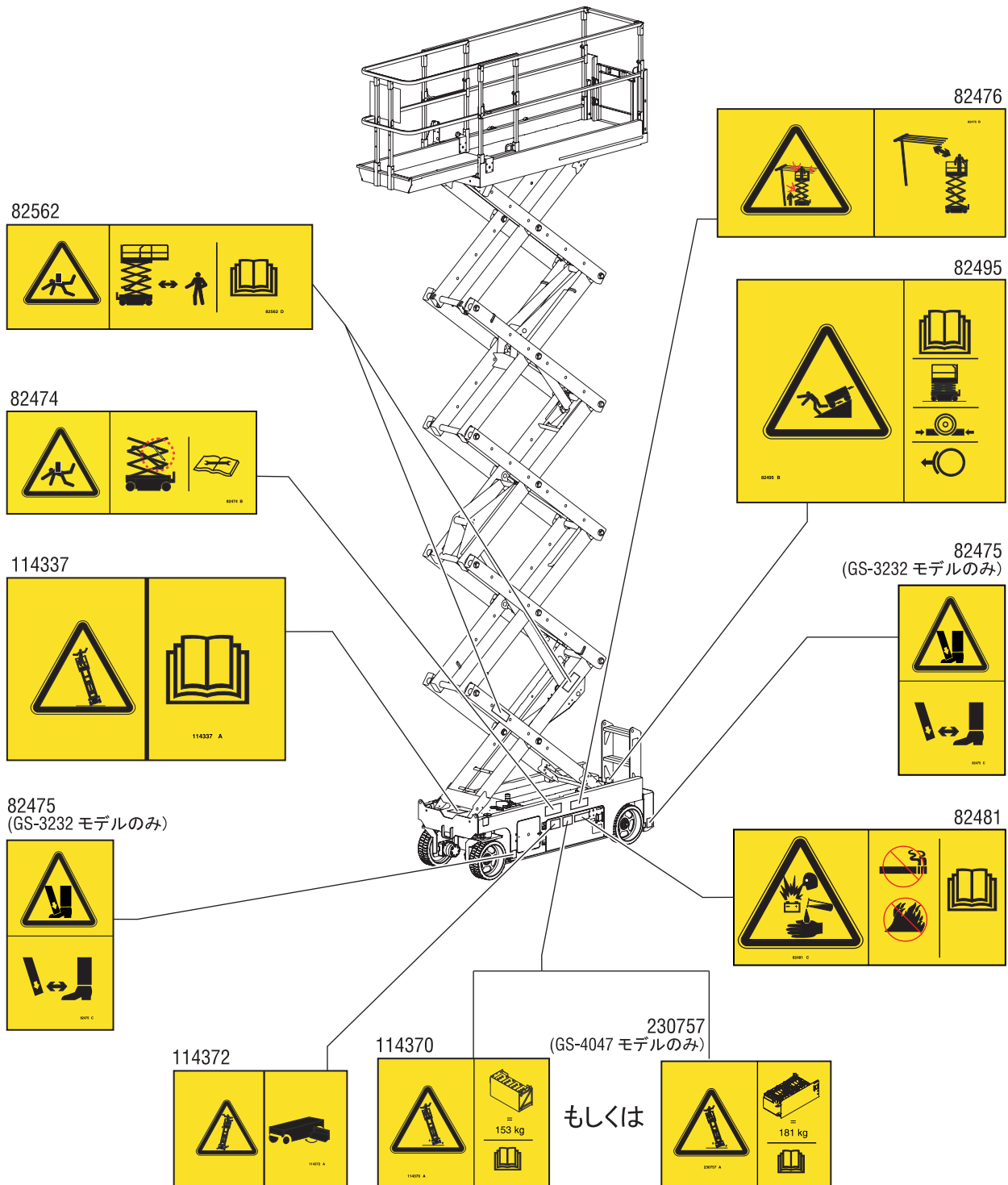

作業員の安全

作業員の落下防止

この機械を操作するとき、落下防止装置 (PFPE) の着用は必要ありません。PFPE が作業場規則や従業員規則で義務付けられている場合、以下が適用されます。

PFPE はすべて適合する法規に準拠したもので、取扱説明書の指示に従って点検され使用されなければなりません。

作業場の安全

▲ 感電の危険

この機械は絶縁されておらず、電流との接触または電流への近接に対する保護は施されていません。



電線から離す必要のある距離については、地域および国のすべての規制に従ってください。少なくとも、以下の表に記載の必要距離を空けなければなりません。

線間電圧	必要な距離	
0 ~ 50KV	10 ft	3.05 m
50 ~ 200KV	15 ft	4.60 m
200 ~ 350KV	20 ft	6.10 m
350 ~ 500KV	25 ft	7.62 m
500 ~ 750KV	35 ft	10.67 m
750 ~ 1000KV	45 ft	13.72 m

作業台の動きや電線の揺れやたるみを考慮にいれ、強風および突風に注意してください。



通電している電線に機械が接触している場合は、機械に近づかないでください。地上もしくは作業台の従業員は、電線の電気が止められるまで、絶対に機械に触れたり操作したりしないでください。

雷や暴風などの悪天候下では、機械を操作しないでください。

溶接するとき、機械をアースとして使用しないでください。

▲ 転倒の危険

作業員、装備、および機材は、作業台最大積載荷重量または作業台延長時の最大積載荷重量を超えてはなりません。

最大積載荷重量

モデル	収納された作業台	延長された作業台		最大作業員数
		作業台のみ	延長台のみ	
GS-1530	600 lbs	350 lbs	250 lbs	2
	272 kg	159 kg	113 kg	
GS-1930	500 lbs	250 lbs	250 lbs	2
	227 kg	113 kg	113 kg	
GS-2032	800 lbs	550 lbs	250 lbs	2
	363 kg	249 kg	113 kg	
GS-2632	500 lbs	250 lbs	250 lbs	2
	227 kg	113 kg	113 kg	
GS-3232	500 lbs	250 lbs	250 lbs	2
	227 kg	113 kg	113 kg	
GS-2046	1200 lbs	950 lbs	250 lbs	2
	544 kg	431 kg	113 kg	
GS-2646	1000 lbs	750 lbs	250 lbs	2
	454 kg	340 kg	113 kg	
GS-3246	700 lbs	450 lbs	250 lbs	2
	318 kg	204 kg	113 kg	
GS-4047	550 lbs	300 lbs	250 kg	2
	250 kg	137 kg	113 kg	

収納された作業台



延長された作業台



延長台のみ

作業台のみ

定格作業台最大積載荷重量には、パネルキャリアなどのオプションや付属品の重量が含まれるため、作業台積載荷重量からこれらの重量を差し引く必要があります。オプションおよび付属品に付いているステッカーを参照してください。

付属品を使用する場合には、付属品に付いているステッカー、指示およびマニュアルをよく読んで理解し、従ってください。

作業場の安全



機械がしっかりとした平坦な地面に設置されている場合以外は、作業台を上昇させないでください。



水平位置の指標として傾斜アラームに依存しないでください。傾斜アラームは、機械が急な斜面上にある場合にのみシャーシ上で鳴ります。

傾斜アラームが鳴った場合は、次の操作を行います。
作業台を下げます。機械を安定した平坦な地面に移動します。作業台が上がっている状態で傾斜アラームが鳴った場合、細心の注意を払って作業台を下げてください。

作業台を上げたままの状態でも 0.5 mph / 0.8 km/h 以上で走行しないでください。

風速が秒速 28 mph / 12.5 m を超える場合は作業台を上げないでください。秒速 28 mph / 12.5 m 以上の風速のもとで作業台を上げている場合は、作業台を下げ、機械の操作を中止してください。



強風や突風の状況で機械を操作しないでください。作業台や積荷の表面積を大きくしないでください。風にあたる面積が増えるにつれて機械の安定性が低下します。



平らでない場所、障害物のある場所、不安定な場所、または滑りやすい場所を、収納した状態で走行しているとき、あるいは、くぼみや急に低くなっている場所の近辺で走行しているときは、細心の注意を払うとともに、機械を減速してください。

水平でない不安定な地面やその他の危険な状況では、作業台を上昇させて機械を走行させないでください。

機械をクレーンとして使用しないでください。

作業台を使って機械や他の物体を押さないでください。

作業台を近辺の建造物に接触させないでください。

作業台を近辺の建造物につながらないでください。

作業台の周囲から荷物が突き出ないようにしてください。

シャーシ台を開けた状態で機械を操作しないでください。

作業場の安全



作業台の外にある物体を押ししたり、引っ張ったりしないでください。

モデル	最大側方圧力	最大作業員数
GS-1530	100 lbs / 445 N	2
GS-1930	100 lbs / 445 N	2
GS-2032	120 lbs / 534 N	2
GS-2632	100 lbs / 445 N	2
GS-3232	100 lbs / 445 N	2
GS-2046	200 lbs / 890 N	4
GS-2646	150 lbs / 667 N	3
GS-3246	105 lbs / 467 N	2
GS-4047	105 lbs / 467 N	2

リミットスイッチを改造したり、使用不能にしたりしないでください。

機械の部品を改造したり、使用不能にしたりしないでください。機械の安全性と安定性に影響します。

機械の安定性に影響する部品を、重量や仕様の異なるものと取り替えないでください。

工場出荷時に機械に搭載されているバッテリーより軽いバッテリーを使用しないでください。バッテリーは釣合いおもりとして使用されており、機械の安定性に不可欠です。バッテリーの重量はそれぞれ 65 lbs / 29.5 kg で、バッテリーを含んだ各バッテリートレイの重量は、少なくとも 335 lbs / 152 kg でなければなりません。

GS-4047 の機械では、バッテリーの重量はそれぞれ 82 lbs / 37 kg で、バッテリーを含めた各バッテリートレイの重量は、少なくとも 400 lbs / 181 kg でなければなりません。

製造元の書面による事前の許可なしに、高所作業台を変更したり改造したりしないでください。工具や他の機材を収納するためのアタッチメントを作業台、踏み板、もしくは手摺りに取り付けると、作業台の重量および作業台や積荷の表面積を増大させます。



機械から荷物をぶら下げたり、取り付けたりしないでください。



はしごや足場を作業台に設置しないでください。また、本機械のどの部分にも立てかけないでください。

工具や機材を運ぶ場合は、作業台に均等に配置し、作業員が作業台で安全に使用できるようにしてください。

動いている、または動く可能性のある表面、もしくは車両上で機械を使用しないでください。

タイヤがすべて良好な状態にあり、みぞ付きナットが適切に締められ、止めピンが適切に設置されていることを確認してください。

作業場の安全

アウトリガーが装備されている場合

アウトリガーのみを使って機械を水平な状態にできない場所で、機械をセットアップしないでください。

作業台が上がっている状態でアウトリガーを調整しないでください。

アウトリガーを下げたまま走行しないでください。

▲ 手のケガの危険

手や腕をシザーズに近づけないでください。

手摺りを折りたたんでいる間は手を近づけないでください。

作業台の下または、安全アームがないシザーリンク内で作業しないでください。

地上からコントローラを使って機械を操作する際は、常識的な判断をもって行ってください。オペレータ、機械、固定物との間には安全な距離を保ってください。

▲ 傾斜面での操作の危険

機械の定格勾配を超える傾斜や横傾斜では、機械を走行しないでください。勾配の定格値は、機械が収納状態の場合に適用されます。

モデル	最大勾配の定格値、 収納状態	最大定格横勾配、 収納状態
GS-1530	30% (17°)	30% (17°)
GS-1930	25% (14°)	25% (14°)
GS-2032	30% (17°)	30% (17°)
GS-2632	25% (14°)	25% (14°)
GS-3232	25% (14°)	25% (14°)
GS-2046	30% (17°)	30% (17°)
GS-2646	30% (17°)	30% (17°)
GS-3246	25% (14°)	25% (14°)
GS-4047	25% (14°)	25% (14°)

注記: 定格勾配は、地面の状態と車輪と地面との摩擦により異なります。

作業場の安全

▲ 落下の危険

手摺りは落下防止用です。もし作業台にいる作業員が作業場規約や従業員規約により落下防止装備 (PFPE) を着用する必要がある場合は、PFPE 装備とその使用法は PFPE 製品メーカーの指示や適合する法規に従って実施してください。備え付けられている承認された安全帯取り付け場所を使用してください。



作業台の手摺りの上に座ったり、立ったり、登ったりしないでください。作業台の上では常にしっかりとした足場を確保してください。



作業台が上がっている状態で、作業台から降りないでください。

作業台の床面は、常にきれいにしておいてください。

機械が作業台収納位置にない場合は、作業台に入ったり作業台から出たりしないでください。

操作する前に、作業台に出入口チェーンを取り付けるか、出入口ゲートを閉めてください。

手摺りがしっかりと設置され、出入口がしっかりと閉められるまでは、機械を操作しないでください。

▲ 衝突の危険

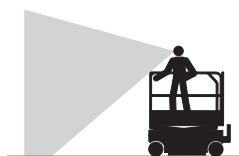

走行中または操作中は、視界の限度および死角に注意してください。

機械を移動する際は延長作業台の位置に注意してください。

ブレーキを解除する場合は、必ず機械を水平な地面に止めてから、もしくは固定してから行ってください。

作業員は、安全装備の使用において、従業員規則、作業場規則、および適合する法規に従わなければなりません。



作業場において、頭上に障害物もしくは他に危険なものがないことを確認してください。



作業台の手摺りにつかまっているときは、手を挟まないよう注意してください。

作業台操作の色別方向矢印および走行とステアリング機能用の作業台ステッカープレートをよく見ながら、操作してください。

作業場の安全



作業台を下げるときは、必ず作業台の下に人がいないこと、また障害物になるものがないことを確かめてから行ってください。



路面の状態、交通量、傾斜、人の位置、およびその他追突の要因となるものに従って、走行速度を制限してください。

頭上で作動中の機械あるいはクレーンの軌道上においては、クレーンの制御がロックされ、さらに衝突を防ぐための予防措置がとられていない限り、機械を操作しないでください。

機械の操作時は、危険な走行や乱暴な運転をしないでください。

▲ 人体への傷害の危険

作動油や空気が漏れている状態で機械を操作しないでください。空気や作動油が漏れると、皮膚に染み込んだり、やけどを負う原因となります。

カバーの下の部品に不用意に触れると重傷を負うことがあります。適切なトレーニングを受けたメンテナンス担当者以外は、これらのコンパートメントへの作業を行わないでください。オペレータは、作業前の点検を行うときのみこれらのコンパートメントにアクセスしてください。機械の操作中は、すべてのコンパートメントがしっかりと閉じられていなければなりません。

▲ 爆発と火災の危険

可燃性ガス、爆発性ガス、もしくは微粒子が存在する危険な場所では、機械を操作したり、バッテリーを充電したりしないでください。

作業場の安全

▲ 機械故障の危険

損傷もしくは故障している機械は使用しないでください。

作業シフトの前に、機械の操作前の点検を完全に行い、すべての機能をテストしてください。損傷もしくは故障している機械は、直ちに故障の貼り紙を付けて、作業を中止してください。

本説明書と Genie サービスマニュアルに記載されているすべてのメンテナンスを必ず行ってください。

すべてのステッカーが適切な位置にあり、文字が読める状態であることを確認してください。

オペレータの安全と責任に関するマニュアルが完備され、読める状態で、機械の保管場所に保管されているようにしてください。

▲ 部品の損傷の危険

バッテリーの充電には、24Vトより高い電圧の充電器を使用しないでください。

溶接するとき、機械をアースとして使用しないでください。

▲ バッテリーの安全管理

やけどの危険



バッテリーには酸が入っています。バッテリーを扱うときには、必ず保護服と保護メガネを着用してください。

バッテリーの酸をこぼしたり酸に触れたりしないようにしてください。バッテリー液がこぼれた場合は重曹と水を使って中和してください。

充電中はバッテリーまたは充電器を水や雨にさらさないでください。

爆発の危険



火花、炎、火のついたタバコなどをバッテリーに近づけないでください。バッテリーは爆発性ガスを放出します。

バッテリートレイは、充電のすべてのサイクルが終了するまで開いたままの状態にしてください。

バッテリー端子またはケーブル留め金に金属製の工具で触れると火花を発生することがあります。工具を使用するときは、接触させないように注意してください。

作業場の安全

部品損傷の危険

バッテリーの充電には、24Vトより高い電圧の充電器を使用しないでください。

感電/やけどの危険



充電器は、接地されている AC 3ピン電気コンセントにのみ接続してください。

コード、ケーブルおよび配線の損傷を毎日点検してください。破損している部品は操作する前に取り替えてください。

バッテリー端末への接触による感電に注意してください。指輪、時計などの装身具をすべて外してください。

転倒の危険

工場出荷時に機械に搭載されているバッテリーより軽いバッテリーを使用しないでください。バッテリーは釣合いおもりとして使用されており、機械の安定性に不可欠です。バッテリーの重量はそれぞれ 65 lbs / 29.5 kg で、バッテリーを含んだ各バッテリートレイの重量は、少なくとも 335 lbs / 152 kg でなければなりません。

GS-4047 の機械では、バッテリーの重量はそれぞれ 82 lbs / 37 kg で、バッテリーを含めた各バッテリートレイの重量は、少なくとも 400 lbs / 181 kg でなければなりません。

持ち上げ時の危険

バッテリーを持ち上げるときは、適切な人数と手段で行ってください。

使用後のロックアウト

- 1 固い水平な地面で、障害物や人や車の往来のない、安全な駐車場所を選んでください。
- 2 作業台を下げます。
- 3 キースイッチをオフの位置に回し、関係者以外による使用を避けるためキーを取り外します。
- 4 バッテリーを充電します。

作業場の安全

▲ パネルキャリアーの安全

パネルキャリアーに付属しているすべての警告と指示をよく読み、理解し、それに従ってください。

GS-2046 または GS-2646 でのみパネルキャリアーを使用してください。パネルキャリアーはその他のモデルでの使用は承認されていません。

パネルキャリアーの使用は最大積載重量、最大作業員数、最大側方圧力の数値を下げます。

数値の下がった作業台積載荷重量を超えないでください。パネル、作業員、工具、その他の機材を合わせた重量はその数値の下がった定格重量を超えてはいけません。パネルキャリアーの最大積載重量は 160 lbs / 72.6 kg です。

使用するパネルキャリアー	GS-2046	GS-2646
数値の下がった作業台最大積載荷重量	1180 lbs 535 kg	660 lbs 299 kg
最大作業員数	3	2
最大側方圧力	150 lbs 667 N	100 lbs 445 N

パネルキャリアーの部品を機械に固定してください。パネルをキャリアーに固定します。

パネルを持ち上げる危険について、すべて適切に指示され、認識している場合以外は、操作を行わないでください。

パネルキャリアーの下には人がいないようにしてください。

機械に水平力あるいは側面荷重を与える原因になるので、固定されている積荷やぶら下っている状態の積荷を上下に移動させないでください。

パネルの最大垂直高さ: 4 ft / 1.2 m

最大パネル面積: 32 sq ft / 3 m²

説明

GS-1530
GS-1930

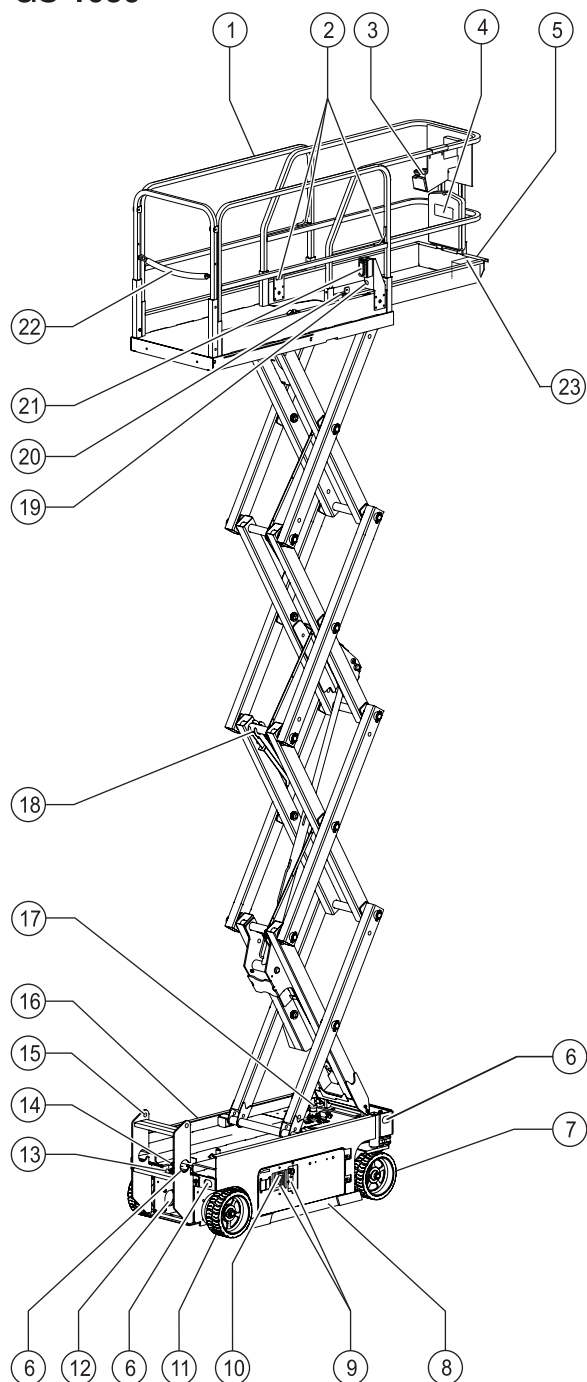

- 1 作業台手摺り
- 2 安全带固定場所
- 3 作業台操作パネル
- 4 マニュアル保管場所
- 5 作業台延長部
- 6 輸送用の荷締め
- 7 操舵輪
- 8 ポットホール ガード
- 9 地上操作パネル
- 10 LCD 計測値表示
- 11 非操舵側タイヤ
- 12 インバーター(オプション)
- 13 ブレーキ解除ポンプ
- 14 緊急下降ノブ
- 15 出入口はしご/輸送の荷締め
- 16 バッテリー充電器(機械のバッテリー側)
- 17 傾斜アラーム
- 18 安全アーム
- 19 作業台への空気配管(オプション)
- 20 作業台延長解除ペダル
- 21 GFCI コンセント
- 22 作業台出入口チェーンまたはゲート
- 23 ペダルスイッチ(搭載されている場合)

説明

GS-2032
GS-2632
GS-3232

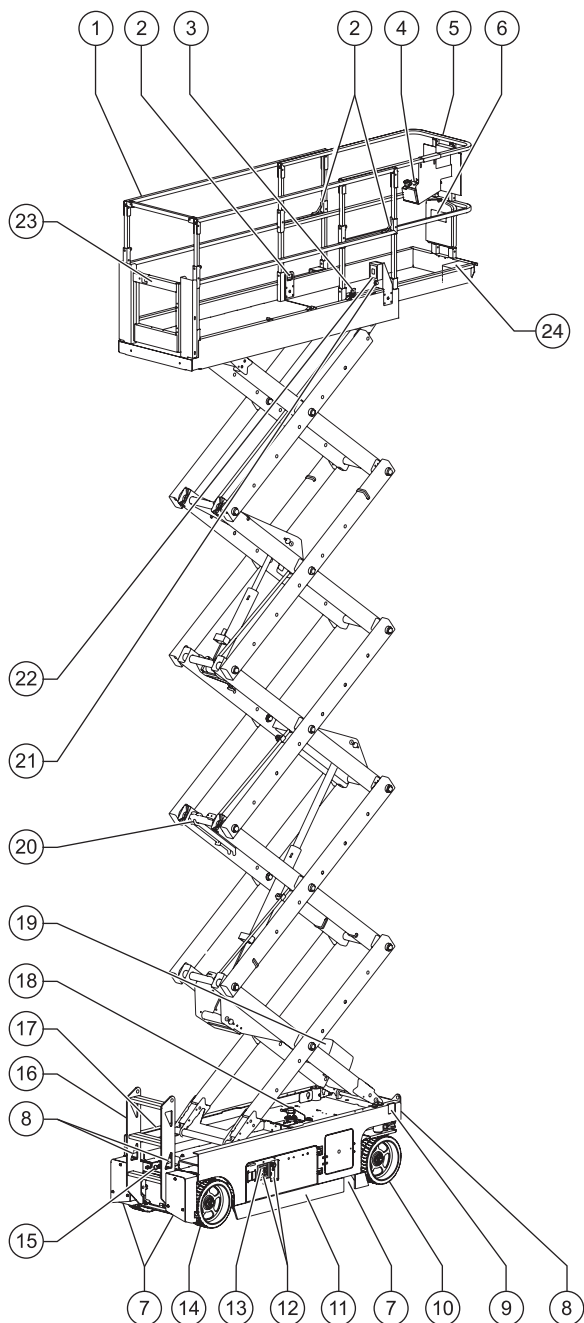

- 1 作業台手摺り
- 2 安全带固定場所
- 3 作業台延長解除ペダル
- 4 作業台操作パネル
- 5 作業台延長部
- 6 マニュアル保管場所
- 7 アウトリガー
- 8 輸送用の荷締め
- 9 緊急下降ノブ
- 10 操舵輪
- 11 ポットホール ガード
- 12 地上操作パネル
- 13 LCD 計測値表示
- 14 非操舵側タイヤ
- 15 ブレーキ解除ポンプ
- 16 出入口はしご/輸送の荷締め
- 17 バッテリー充電器(機械のバッテリー側)
- 18 傾斜アラーム
- 19 インバーター(オプション)
- 20 安全アーム
- 21 作業台への空気配管(オプション)
- 22 GFCI コンセント
- 23 作業台出入口チェインまたはゲート
- 24 ペダルスイッチ(搭載されている場合)

説明

GS-2046
GS-2646
GS-3246
GS-4047

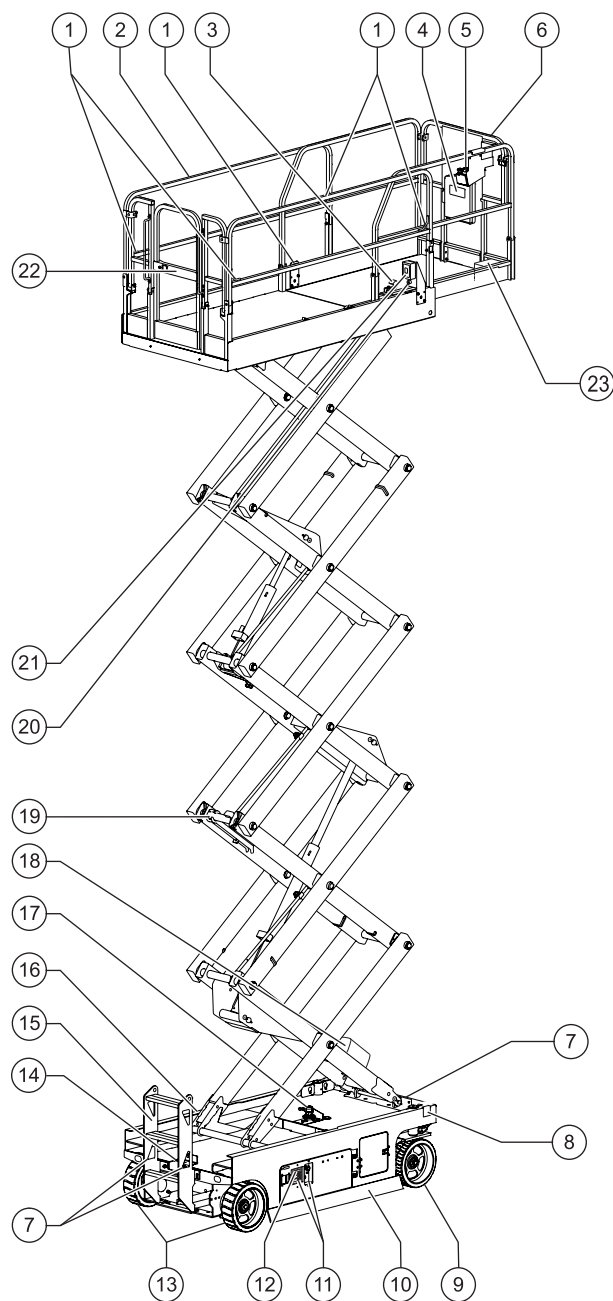

- 1 安全带固定場所
- 2 作業台手摺り
- 3 作業台延長解除ペダル
- 4 マニュアル保管場所
- 5 作業台操作パネル
- 6 作業台延長部
- 7 輸送用の荷締め
- 8 緊急下降ノブ
- 9 操舵輪
- 10 ポットホール ガード
- 11 地上操作パネル
- 12 LCD 計測値表示
- 13 非操舵側タイヤ
- 14 ブレーキ解除ポンプ
- 15 出入口はしご/輸送の荷締め
- 16 バッテリー充電器(機械のバッテリー側)
- 17 傾斜アラーム
- 18 インバーター(オプション)
- 19 安全アーム
- 20 作業台への空気配管(オプション)
- 21 GFCI コンセント
- 22 作業台出入口チェインまたはゲート
- 23 ペダルスイッチ(搭載されている場合)

操作パネル

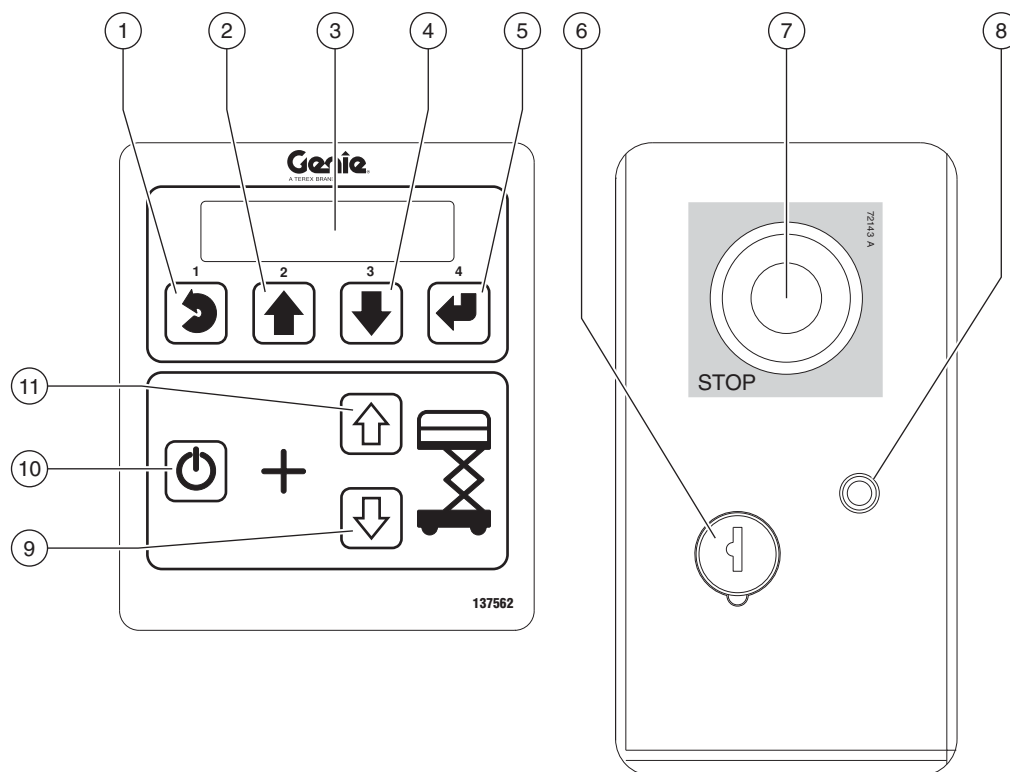

地上操作パネル

- | | |
|---|--|
| <ul style="list-style-type: none"> 1 メニュー 中断ボタン 2 メニュー 上昇 ボタン 3 LCD 診断表示 4 メニュー 下降 ボタン 5 メニュー 確定 ボタン 6 作業台/オフ/地上操作選択用キースイッチ
キースイッチを作業台の位置に回すと、作業台操作パネルが作動します。キースイッチを OFF (オフ) の位置に回すと、機械はオフになります。キースイッチを地上位置まで回すと、地上操作が作動します。 | <ul style="list-style-type: none"> 7 赤色非常停止ボタン
赤色非常停止ボタンを押し込んで OFF (オフ) の位置にすると、全機能が停止します。赤色非常停止ボタンを引いて ON (オン) の位置にして、機械を操作します。 8 電気回路用 7A ブレーカー 9 作業台下降ボタン 10 リフト機能作動ボタン
このボタンを押したままにすると、リフト機能が作動します。 11 作業台上昇ボタン |
|---|--|

操作パネル

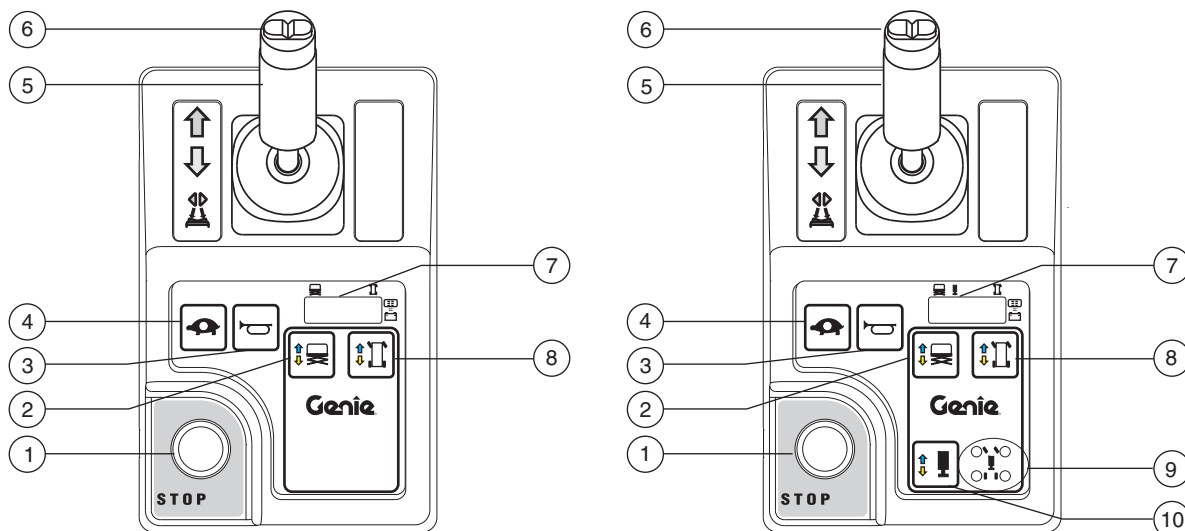

作業台操作パネル

1 赤色非常停止ボタン

赤色非常停止ボタンを押し込んで OFF(オフ)の位置にすると、全機能が停止します。赤色非常停止ボタンを引いて ON(オン)の位置にして、機械を操作します。

2 リフト機能ボタン

このボタンを押すと、リフト機能が作動します。

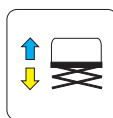

3 ホーンボタン

ホーン ボタンを押すと、ホーンが鳴ります。ホーン ボタンを離すと、ホーンが鳴り止みます。



4 走行速度選択ボタン

このボタンを押して、低速走行機能を作動させます。低速が選択されているとき、表示ランプがオンになります。



操作パネル

- 5 走行、ステアリングおよびアウトリガー機能用の比例コントロール ハンドルおよび機能作動スイッチ

リフト機能:機能作動スイッチを押したままにすると、作業台操作ハンドルのリフト機能が作動します。コントロール ハンドルを青い矢印の方向へ動かすと、作業台が上がります。コントロール ハンドルを黄色の矢印の方向へ動かすと、作業台が下がります。作業台が下降しているときには下降アラームが鳴ります。

走行機能:機能作動スイッチを押したままにすると、作業台操作ハンドルの走行機能が作動します。コントロール ハンドルを操作パネルの青い矢印の方向に動かすと、青い矢印が指す方向へ機械が動きます。コントロール ハンドルを操作パネルの黄色の矢印の方向に動かすと、黄色の矢印が指す方向へ機械が動きます。

アウトリガー機能:機能作動スイッチを押したままにすると、作業台操作ハンドルのアウトリガー機能が作動します。コントロール ハンドルを青い矢印の方向へ動かすと、アウトリガーが収縮します。コントロール ハンドルを黄色の矢印の方向へ動かすと、アウトリガーが延長します。

- 6 ステアリング機能用サムロッカースイッチ

サムロッカーの左側を押すと、機械は作業台操作パネル上の青い三角印の方向を向きます。



サムロッカーの右側を押すと、機械は作業台操作パネル上の黄色い三角印の方向を向きます。



- 7 LED 診断表示、バッテリー充電表示器およびリフト/走行モード表示器

- 8 走行機能ボタン

このボタンを押すと、走行機能が作動します。

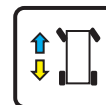

操作パネル

9 アウトリガー表示ランプ

アウトリガーの延長中は、ランプは緑に点滅します。それぞれのトリガーが地面に接触すると、ランプは緑に点灯します。アウトリガーの延長手順が中断された場合は、ランプは緑に点滅し、アウトリガーが地面に接触していない、またはアウトリガーが完全に位置についていないことを示します。アウトリガーの収縮中は、ランプは緑に点灯します。各アウトリガーが完全に収縮されると、ランプは消えます。ランプは赤く点灯し、対応するアウトリガーの動作が終わったことを示します。

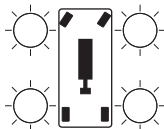

10 アウトリガー機能ボタン

このボタンを押すと、アウトリガー機能が作動します。



点検



操作を行う必須条件は、以下のとおりです。

- ☑ 本操作説明書の安全な機械操作の原則を学び、実施してください。
 - 1 危険な状態での使用を避ける。
 - 2 常に操作前の点検を行う。
次のセクションに進む前に、操作前の点検についてよく理解してください。
 - 3 使用する前に必ず機能テストを行う。
 - 4 作業場を点検する。
 - 5 決められた用途にのみ機械を使用する。

操作前の点検の基本

操作前の点検と規定メンテナンスはオペレータが責任をもって行ってください。

操作前の点検とは、各シフトの前にオペレータが目で見に行う点検です。この点検は、オペレータが機能テストを行う前に、目で点検して異常な箇所を見つけることを目的としています。

さらに操作前の点検によって、規定メンテナンスが必要かどうかを判断します。オペレータは、本説明書で指定されている規定メンテナンス項目のみを行ってください。

次のページのリストを参照し、それぞれの項目をチェックしてください。

損傷もしくは工場出荷時の状態からの無許可での改造を発見した場合は、機械に故障中の貼り紙をつけて使用を停止してください。

機械の修理は、認定を受けたサービス担当者のみがメーカーの製品仕様に基づいて行ってください。修理が終了したら、オペレータは機能テストに移る前に再度操作前の点検を行ってください。

定期保守点検は、認定を受けたサービス担当者がメーカーの製品仕様と責務マニュアルに記載されている要項に基づいて行ってください。

点検

操作前の点検

- オペレータの安全と責任に関するマニュアルが完備され、文字が読める状態で、作業台の保管場所に保管されていることを確認してください。
- すべてのステッカーが、文字が読める状態で所定の位置にあるか確認します。「点検」のセクションを参照してください。
- 作動油の漏れがなく、量が適当であることをチェックしてください。必要に応じてオイルを補充してください。「メンテナンス」のセクションを参照してください。
- バッテリー液の漏れがないか、量が適当かどうかをチェックします。必要に応じて蒸留水を補充してください。「メンテナンス」のセクションを参照してください。

以下の部品もしくは部分が損傷していたり、変更されていないか、きちんと設置されていないか、なくなっている部品がないかチェックしてください。

- 電気部品、配線、電気ケーブル
- 油圧ホース、フィッティング、シリンダー、マニフォールド
- 駆動モーター
- 磨耗板
- タイヤとホイール
- リミットスイッチ、アラームと警報
- アラームとビーコン(装備されている場合)
- ナット、ボルト、他の締め具
- ブレーキ解除部品
- 安全アーム
- 作業台延長部
- シザースピンと固定ファスナー
- 作業台操作ジョイスティック

- アウトリガーハウジングとフットパッド(装備されている場合)
- バッテリーパックと接続
- アース用ストラップ
- 作業台出入口チェーンまたはゲート
- ポットホールガード
- 安全帯固定場所

機械全体にわたって下記をチェックします。

- 溶接や機械部品の割れ
- 機械のへこみと故障
- 過度のさび、腐敗または酸化
- 機械を構成している全ての部品が欠けておらず、適合するファスナーやピンが正しい位置にしっかりと締められた状態にあることを確認します。
- 側面レールが設置され、ボルトが締まっていることを確認します。
- シャーシ台が正しい位置に設置され、ラッチで留められ、バッテリーが適切に接続されていることを確認します。

注記: 機械を検査するために作業台を上げなければならない場合は、安全アームが所定の位置にあることを確認します。「操作手順」のセクションを参照してください。

点検



操作を行う必須条件は、以下のとおりです。

- ☑ 本操作説明書の安全な機械操作の原則を学び、実施してください。
 - 1 危険な状態での使用を避ける。
 - 2 必ず操作前の点検を行う。
 - 3 使用する前に常に機能テストを行う。
- 次のセクションに進む前に、機能テストについてよく理解してください。
- 4 作業場を点検する。
 - 5 決められた用途にのみ機械を使用する。

機能テストの基本

機能テストは、機械を使用する前に故障を見つけることを目的としています。オペレータは、指示された手順に従ってすべての機能をテストしてください。

故障している機械は決して使用しないでください。故障が見つかった場合は、故障の貼り紙を付けて作業を中止してください。機械の修理は、認定を受けたサービス担当者のみがメーカーの製品仕様に基づいて行ってください。

修理が終了後、オペレータは機械を使用する前に、操作前の点検と機能テストを再度実行してください。

点検

地上操作

- 1 テストを行う場所として、障害物がなく、安定した水平な場所を選びます。
 - 2 バッテリーが接続されていることを確認します。
 - 3 作業台と地上にある両方の赤色非常停止ボタンを引いて ON (オン) にします。
 - 4 キースイッチを回して地上操作に切り替えます。
 - 5 作業台操作パネルにある診断 LED の表示を確認します。
- ◎ 結果: LED は下の図のように表示されているはずです。



- 6 地上操作パネルにある診断 LCD の表示を確認します。
- ◎ 結果: LCD には、モデルと時間計が表示されます。

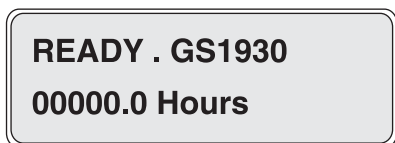

非常停止のテスト

- 7 地上操作の赤色非常停止ボタンを押して OFF (オフ) にします。
- ◎ 結果: 機能は何も作動しません。
- 8 赤色非常停止ボタンを引いてオンにします。

上昇/下降機能のテスト

この機械の警告音と標準ホーンはすべて同じ中央アラームから発せられます。ホーンは継続音です。下降アラームは毎分 60 回のビーブ音を鳴らします。ポットホールガードが位置についておらず、機械が水平でない場合はアラームは毎分 180 回のビーブ音を鳴らします。オプションで自動車のクラクションと同様のホーンを搭載することもできます。

- 9 リフト機能作動ボタンを押さないでください。
 - 10 作業台上昇または作業台下降ボタンを押します。
- ◎ 結果: リフト機能は作動しません。
- 11 作業台上昇または作業台下降ボタンを押さないでください。
 - 12 リフト機能作動ボタンを押します。
- ◎ 結果: リフト機能は作動しません。
- 13 リフト作動ボタンを押したままで、作業台上昇ボタンを押します。
- ◎ 結果: 作業台が上昇します。
- 14 リフト作動ボタンを押したままで、作業台下降ボタンを押します。
- ◎ 結果: 作業台が下降します。作業台が下降しているときには下降アラームが鳴ります。

点検

緊急下降のテスト

- 15 リフト作動ボタンと作業台上昇ボタンを押して、上昇機能を作動させ、作業台を 2 ft / 60 cm ほど上昇させます。
- 16 **GS-30 モデル用**
出入口はしごの後ろにある緊急下降ノブを引きます。
- GS-32、GS-46 および GS-47 モデル用**
ステアリング側にある機械の地上操作側の緊急下降ノブを引きます。
- ◎ 結果: 作業台が下降します。下降アラームは鳴りません。
- 17 キースイッチを回して作業台操作に切り替えます。

作業台操作

非常停止のテスト

- 18 作業台の赤色非常停止ボタンを押してオフにします。
- ◎ 結果: 機能は何も作動しません。

警報のテスト

- 19 赤色非常停止ボタンを引いてオンにします。
- 20 ホーンボタンを押します。
- ◎ 結果: ホーンが鳴ります。

機能作動スイッチと上昇/下降機能のテスト

- 21 コントロール ハンドルの機能作動スイッチを押したままにしないでください。
- 22 コントロール ハンドルを青い矢印の方向にゆっくりと動かしたあと、黄色い矢印の方向に動かします。
- ◎ 結果: 機能は何も作動しません。
- 23 リフト機能ボタンを押します。
- 24 リフト機能がタイムアウトするまで 7 秒間待機します。

点検

25 コントロール ハンドルを青い矢印の方向にゆっくりと動かしたあと、黄色い矢印の方向に動かします。

◎ 結果:リフト機能は作動しません。

26 リフト機能ボタンを押します。

27 コントロール ハンドルの機能作動スイッチを押したままにします。コントロール ハンドルを青い矢印の方向へゆっくりと動かします。

ペダルスイッチ装備の機械の場合:ペダルスイッチを押したままにし、コントロール ハンドルの機能作動スイッチを同時に押します。

◎ 結果:作業台が上昇します。ポットホール ガードが位置につきます。

28 コントロール ハンドルを離します。

◎ 結果:作業台の上昇が止まります。

29 コントロール ハンドルの機能作動スイッチを押したままにします。コントロール ハンドルを黄色い矢印の方向へゆっくりと動かします。

◎ 結果:作業台が下降します。作業台が下降しているときには下降アラームが鳴ります。

走行機能ボタンのテスト

30 走行機能ボタンを押します。



31 走行機能がタイムアウトするまで7秒間待機します。

32 コントロール ハンドルを青い矢印の方向にゆっくりと動かしたあと、黄色い矢印の方向に動かします。

◎ 結果:機能は何も作動しません。

ステアリングのテスト

注記:ステアリングと走行機能テストを実施する際、作業台上で機械のステアリング側に向かって立ってください。

33 走行機能ボタンを押します。



34 コントロール ハンドルの機能作動スイッチを押したままにします。

35 コントロールハンドルの上部にあるロッカースイッチを、操作パネルの青い三角の示す方向に押します。

◎ 結果:ステアリング ホイールが、青色三角形の示す方向に向きます。

36 コントロール ハンドルの上部にあるロッカースイッチを、操作パネルの黄色の三角形の示す方向に押します。

◎ 結果:ステアリング ホイールが、黄色三角形の示す方向に向きます。

点検

走行とブレーキのテスト

37 走行機能ボタンを押します。



38 コントロール ハンドルの機能作動スイッチを押したままにします。

ペダルスイッチ装備の機械の場合:ペダルスイッチを押したままにし、コントロール ハンドルの機能作動スイッチを同時に押します。

39 コントロール ハンドルを操作パネルの青い矢印の方向に機械が動き始めるまでゆっくりと動かしたあと、コントロール ハンドルを中央位置まで戻します。

◎ 結果:機械は操作パネル上の青い矢印の方向に動き、その後コントロール ハンドルがセンターポジションに戻ると急停止します。

40 コントロール ハンドルを操作パネルの黄色い矢印の方向に機械が動き始めるまでゆっくりと動かしたあと、コントロール ハンドルを中央位置まで戻します。

◎ 結果:機械は操作パネル上の黄色の矢印の方向に動き、その後コントロール ハンドルがセンターポジションに戻ると急停止します。

注記:ブレーキは、機械が登ることのできるすべての斜面上で機械を止める能力を持っている必要があります。

傾斜センサーのテスト

注記:このテストは地上から作業台操作で行ってください。作業台には立たないでください。

41 作業台を完全に下げます。

42 2x4 in / 5x10 cm か同等の大きさの木片を、機械片側の2つのタイヤの下に置きます。

43 作業台を地上約7ft / 2.1 m まで上げます。

◎ 結果:作業台が止まり、傾斜アラームが毎分180回のビーブ音を鳴らします。作業台操作パネルのLED表示と地上操作LCDに、LL: Machine Tilted (LL: 機械が傾いている)が表示されます。

44 走行機能ボタンを押します。



45 コントロール ハンドルの機能作動スイッチを押したままにします。

46 コントロール ハンドルを青い矢印の方向に動かした後、黄色い矢印の方向に動かします。

◎ 結果:走行機能はどちらの方向にも作動しません。

47 作業台を下げ、両方の木片を取り除きます。

点検

上昇時走行速度のテスト

48 作業台を地上約 4 ft / 1.2 m まで上げます。

49 走行機能ボタンを押します。



50 コントロール ハンドルの機能作動スイッチを押したままにします。コントロール ハンドルをゆっくりとフル走行の位置に動かします。

- ◎ 結果: 作業台が上昇した状態での最大走行速度は 0.72 ft / 22 cm/s を越えてはいけません。

作業台を上げた状態での走行速度が 0.72 ft / 22 cm/s を超える場合、直ちに故障中の貼り紙をつけて機械の使用を中止してください。

ポットホール・ガードのテスト

注記: 作業台が上昇するとポットホール ガードが自動的に位置につきます。ポットホール ガードがリミット スイッチを作動させ、機械は引き続き機能します。ポットホール ガードが位置につかないときは、アラームが鳴り機械は走行しません。

51 作業台を上昇させます。

- ◎ 結果: 作業台が地上約 4 ft / 1.2 m まで上がったら、ポットホール・ガードが位置につきます。

52 片側のポットホール ガードを押し、その後もう一方を押します。

- ◎ 結果: ポットホール ガードは動きません。

53 作業台を下げます。

- ◎ 結果: ポットホール ガードが閉じた状態になります。

54 太さが 2x4 in / 5x10 cm 程度の材木をポットホール ガードの下に置きます。

55 作業台を上昇させます。

- ◎ 結果: 作業台が地上から 7 ft / 2.1 m の位置まで上昇する前に、アラーム音が鳴ります。作業台操作パネルの LED 表示と地上操作 LCD に、PHS: Pothole Guard Stuck (PHS: ポットホール ガードが引っかかっている) が表示されます。

56 走行機能ボタンを押します。



57 コントロール ハンドルの機能作動スイッチを押したままにします。

58 コントロール ハンドルを青い矢印の方向にゆっくりと動かしたあと、黄色い矢印の方向に動かします。

- ◎ 結果: 機械は前にも後ろにも動きません。

59 走行機能ボタンを押します。



60 コントロール ハンドルの機能作動スイッチを押したままにします。

61 コントロールハンドルの上部にあるサムロッカースイッチを、操作パネルの青い三角印および黄色い三角印の示す方向に押します。

- ◎ 結果: ハンドルは右にも左にも動きません。

62 作業台を下げます。

63 2x4 in / 5x10 cm ほどの木片を取り除きます。

点検

アウトリガー機能のテスト(GS-3232)

64 作業台を上昇させます。

◎ 結果:作業台は 22 ft / 6.7 m まで上昇し停止します。

65 作業台を完全に下げます。

66 アウトリガー機能ボタンを押します。LCD 画面では、アウトリガー機能シンボルの下に丸印が表示されます。

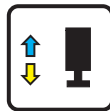

アウトリガー機能ボタンを押しても、コントロールハンドルが7秒以内に動かない場合には、アウトリガー機能シンボルの下の丸印が消えて、アウトリガー機能は作動しません。再度、アウトリガー機能ボタンを押します。

67 コントロールハンドルの機能作動スイッチを押したままにします。

68 コントロールハンドルを黄色い矢印の方向へ動かします。

◎ 結果:アウトリガーが延長されます。対応するアウトリガーが延長すると、各アウトリガー表示ランプが緑に点滅します。

69 すべてのアウトリガー表示ランプが緑色に点灯し、長いビープ音が作業台操作アラームから聞こえるまで黄色い矢印の方向へコントロールハンドルを押し続けます。機械は水平な状態にあります。この時点で、走行およびステアリング機能は無効になっています。

注記:延長中にコントロールハンドルまたはペダルスイッチ(搭載されている場合)をすぐに解除すると、アウトリガー表示ランプが緑色に点滅し、アウトリガーが地面に接触していないことを示します。

注記:アウトリガーが地面に接触した後にコントロールハンドルまたはペダルスイッチ(搭載されている場合)をすぐに解除すると、長いビープ音が作業台操作から聞こえず、アウトリガー表示ランプは緑に点灯します。長いビープ音が聞こえず、アウトリガー表示ランプが緑に点灯する場合は、アウトリガーが完全に位置についていない、または機械が水平でないことを示します。

70 走行機能ボタンを押します。

71 コントロールハンドルの機能作動スイッチを押したままにします。

72 コントロールハンドルを青い矢印の方向にゆっくりと動かしたあと、黄色い矢印の方向に動かします。

◎ 結果:機械は青と黄色の矢印で示された方向に移動してはいけません。

点検

- 73 走行機能ボタンを押します。
- 74 コントロール ハンドルの機能作動スイッチを押したままにします。
- 75 コントロールハンドルの上にあるサムロッカースイッチを、操作パネルの青い三角印および黄色い三角印の示す方向に押します。
- ◎ 結果:ステアリング ホイールが、青と黄色の三角形の示す方向に向いてはいけません。
- 76 作業台を上昇させます。
- ◎ 結果:作業台は 32 ft / 9.8 m まで上昇し停止します。
- 77 作業台を完全に下げます。
- 78 アウトリガー機能ボタンを押します。
- 79 アウトリガー機能がタイムアウトするまで7秒間待機します。
- 80 コントロール ハンドルを青い矢印の方向にゆっくりと動かしたあと、黄色い矢印の方向に動かします。
- ◎ 結果:アウトリガーが収納されません。
- 81 アウトリガー機能ボタンを押します。
- 82 コントロール ハンドルを青い矢印の方向へ動かします。
- ◎ 結果:アウトリガーが収縮されます。対応するアウトリガーが収縮すると、各アウトリガー表示ランプが緑に点灯します。
- 83 アウトリガーが完全に収縮するまで、コントロール ハンドルとペダルスイッチ(搭載されている場合)を押し続けます。すべてのアウトリガー表示ランプが消えたときに、コントロール ハンドルを離します。すべての機能が回復しています。
- 注記:収縮中にコントロール ハンドルまたはペダルスイッチ(搭載されている場合)をすぐに解除すると、アウトリガー表示ランプが緑色に点滅し、アウトリガーが完全に収縮していないことを示します。

点検



操作を行う必須条件は、以下のとおりです。

- 本操作説明書の安全な機械操作の原則を学び、実施してください。

- 1 危険な状態での使用を避ける。
- 2 必ず操作前の点検を行う。
- 3 使用する前に必ず機能テストを行う。
- 4 作業場を点検する。

次のセクションに進む前に、作業場の点検についてよく理解してください。

- 5 決められた用途にのみ機械を使用する。

作業場の点検の基本

作業場を点検することによって、オペレータは作業場が安全な機械操作に適しているかどうかを判断することができます。オペレータは、作業場に機械を移動する前に作業場の点検を行わなければなりません。

オペレータは作業場で起こりうる危険を心得た上で、機械の移動、セットアップ、運転の際に注意を払い、危険を回避してください。

作業場の点検

次の危険な状態に注意し、これらを回避してください：

- 急に低くなっているところ、くぼみ
- でこぼこした道、床の障害物もしくは破片
- 傾斜面
- 不安定な地面、滑りやすい地面
- 頭上の障害物、高圧送電線
- 危険な場所
- 機械の重量に耐えられない地面
- 風や天候の状態
- 関係作業員以外の人々の存在
- その他、起こりうる危険な状態

点検

警告用語付きステッカーの点検 GS-1530 および GS-1930

機械に貼られているステッカーの警告用語やシンボルを確認します。適切な点検方法で、ステッカーの文字がすべて読める状態で所定の位置に貼られていることを確認してください。

品番	ステッカーの説明	数量
28174	ラベル - 作業台への電力、230V	2
28175	警告 - コンパートメントへのアクセス	1
28176	ラベル - 説明書の不備	1
28235	ラベル - 作業台への電力、115V	2
28236	警告 - 不適切な操作	1
31060	危険 - 転倒の危険、リミット スイッチ	1
31508	危険 - 感電の危険	1
31788	危険 - 爆発/やけどの危険	1
40434	ラベル - 安全帯固定箇所	3
43093	ラベル - タイヤ仕様	4
43618	ラベル - 方向矢印	2
43619	ラベル - 安全アーム	1
43658	ラベル - 充電器への電力、230V	1
44255	危険 - 挟まる危険	4
44736	危険 - 転倒の危険、傾斜アラーム	1
44737	危険 - 転倒の危険、開いたトレイ	2
44980	ラベル - 充電器への電力、115V	1
44981	ラベル - 作業台への空気管、110 psi	2
52475	ラベル - 輸送用の荷締め	5
62053	外装 - Genie GS-1530	2
62054	外装 - Genie GS-1930	2
72086	ラベル - 吊り上げ点	4
72143	ラベル - 非常停止	1
72853	危険 - 誤った使用による危険	1
72970	指示 - バッテリー充電	1

品番	ステッカーの説明	数量
82366	ラベル - Chevron Rando	1
82485	ラベル - 輪荷重、GS-1530	4
82486	ラベル - 輪荷重、GS-1930	4
82557	ラベル - 作業台操作場所	1
82558	警告 - 皮膚への噴射の危険	1
82559	指示 - 1年毎の点検	1
82561	危険 - 挟まる危険	2
82563	指示 - 最大積載量、500 lbs / 227 kg、GS-1930	1
82564	指示 - 最大積載量、600 lbs / 272 kg、GS-1530	1
82565	指示 - 最大側方圧力	1
82657	指示 - バッテリー接続図	1
114360	危険 - 転倒の危険、バッテリー	1
114361	ラベル - 輸送図	2
114385	危険 - 感電の危険	2
114386	危険 - 安全上の規則	1
133276	ラベル - 緊急下降	1
133596	ラベル - 作業表示コード	1
137605	ラベル - 緊急停止、作業台操作	1
137636	オーバーレイ - 作業台操作パネル	1
137656	ラベル - 走行・ステアリング方向、作業台操作	1
1256702	オーバーレイ - 作業台操作パネル	1
1257182	指示 - 操作、作業台操作	1
1257923	ラベル - Smartlink	2
1265361	ラベル - バッテリー充電表示器	1
T107029	危険・指示 - ブレーキ解除安全性と操作	1
T107030	指示 - 操作、作業台操作	1
T107031	指示 - 操作、地上操作	1
T112804	ラベル - 地上操作パネル	1

点検

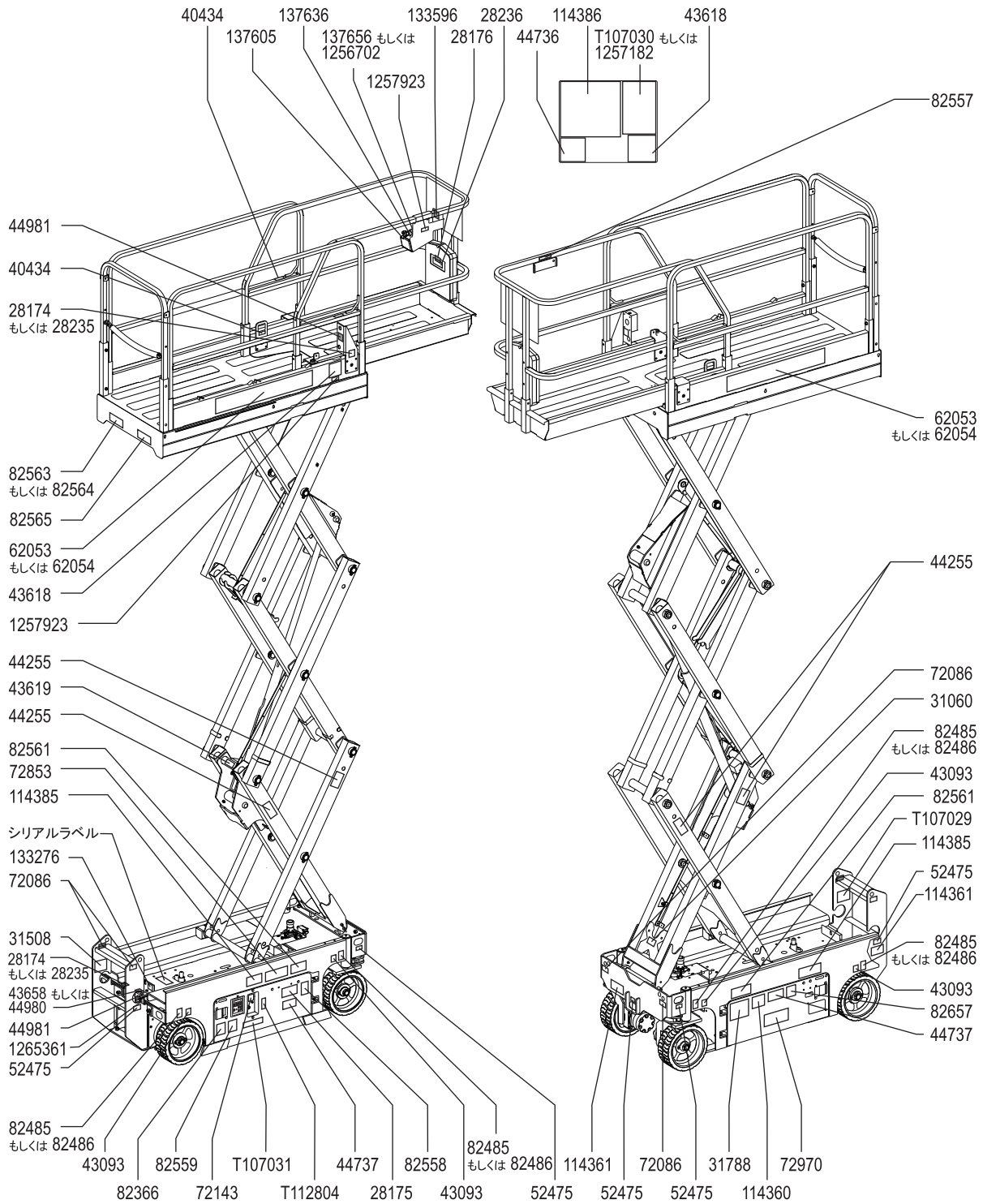

点検

警告用語付きステッカーの点検 GS-2032、GS-2632 および GS-3232

機械に貼られているステッカーの警告用語やシンボルを確認します。適切な点検方法で、ステッカーの文字がすべて読める状態で所定の位置に貼られていることを確認してください。

品番	ステッカーの説明	数量
28174	ラベル - 作業台への電力、230V	2
28175	警告 - コンパートメントへのアクセス	1
28176	ラベル - 説明書の不備	1
28235	ラベル - 作業台への電力、115V	2
28236	警告 - 不適切な操作	1
31060	危険 - 転倒の危険、リミット スイッチ	1
31508	危険 - 感電の危険	1
31788	危険 - 爆発/やけどの危険	1
40434	ラベル - 安全帯固定箇所	3
43618	ラベル - 方向矢印	2
43619	ラベル - 安全アーム	1
43658	ラベル - 充電器への電力、230V	1
44255	危険 - 挟まる危険	4
44736	危険 - 転倒の危険、傾斜アラーム	1
44737	危険 - 転倒の危険、開いたトレイ	2
44980	ラベル - 充電器への電力、115V	1
44981	ラベル - 作業台への空気管、110 psi	2
46287	ラベル - タイヤ仕様	4
52475	ラベル - 輸送用の荷締め	3
62055	外装 - Genie GS-2032	2
72086	ラベル - 吊り上げ点	4
72143	ラベル - 非常停止	1
72853	危険 - 誤った使用による危険	1
72970	指示 - バッテリー充電	1
72973	外装 - Genie GS-2632	2
82366	ラベル - Chevron Rando	1
82506	危険 - 足のケガの危険 (GS-3232 のみ)	4
82557	ラベル - 作業台操作場所	1
82558	警告 - 皮膚への噴射の危険	1
82559	指示 - 1 年毎の点検	1
82561	危険 - 挟まる危険	2

品番	ステッカーの説明	数量
82563	指示 - 最大積載量、500 lbs / 227 kg、GS-2632 および GS-3232	1
82657	指示 - バッテリー接続図	1
82693	指示 - 最大積載量、800 lbs / 363 kg、GS-2032	1
82694	指示 - 最大側方圧力、GS-2032	1
82695	指示 - 最大側方圧力、GS-2632 および GS-3232	1
97692	ラベル - 輪荷重、GS-2032	4
97693	ラベル - 輪荷重、GS-2632	4
114324	外装 - Genie GS-3232	2
114359	危険 - 転倒の危険、アウトガー (GS-3232 のみ)	1
114360	危険 - 転倒の危険、バッテリー	1
114361	ラベル - 輸送図	2
114362	ラベル - 輪荷重、GS-3232	4
114385	危険 - 感電の危険	2
114386	危険 - 安全上の規則	1
114428	指示 - 最大走行地上高 高さ (GS-3232 のみ)	1
133276	ラベル - 緊急下降	1
133531	ラベル - アウトリガー負荷、GS-3232	4
133596	ラベル - 作業表示コード (GS-3232 以外のすべてのモデル)	1
137605	ラベル - 緊急停止、作業台操作	1
137636	オーバーレイ - 作業台操作パネル (GS-3232 以外のすべてのモデル)	1
137656	ラベル - 走行・ステアリング方向、作業台操作	1
137693	オーバーレイ - 作業台操作パネル (GS-3232 のみ)	1
228928	指示 - 操作、作業台操作	1
233477	ラベル - 作業表示コード (GS-3232 のみ)	1
1256702	オーバーレイ - 作業台操作パネル	1
1256704	オーバーレイ - アウトリガー装備の作業台操作パネル	1
1257185	指示 - 操作、作業台操作	1
1257923	ラベル - Smartlink	2
1265361	ラベル - バッテリー充電表示器	1
T107029	危険・指示 - ブレーキ解除安全性と操作	1
T107031	指示 - 操作、地上操作	1
T112804	ラベル - 地上操作パネル	1

点検

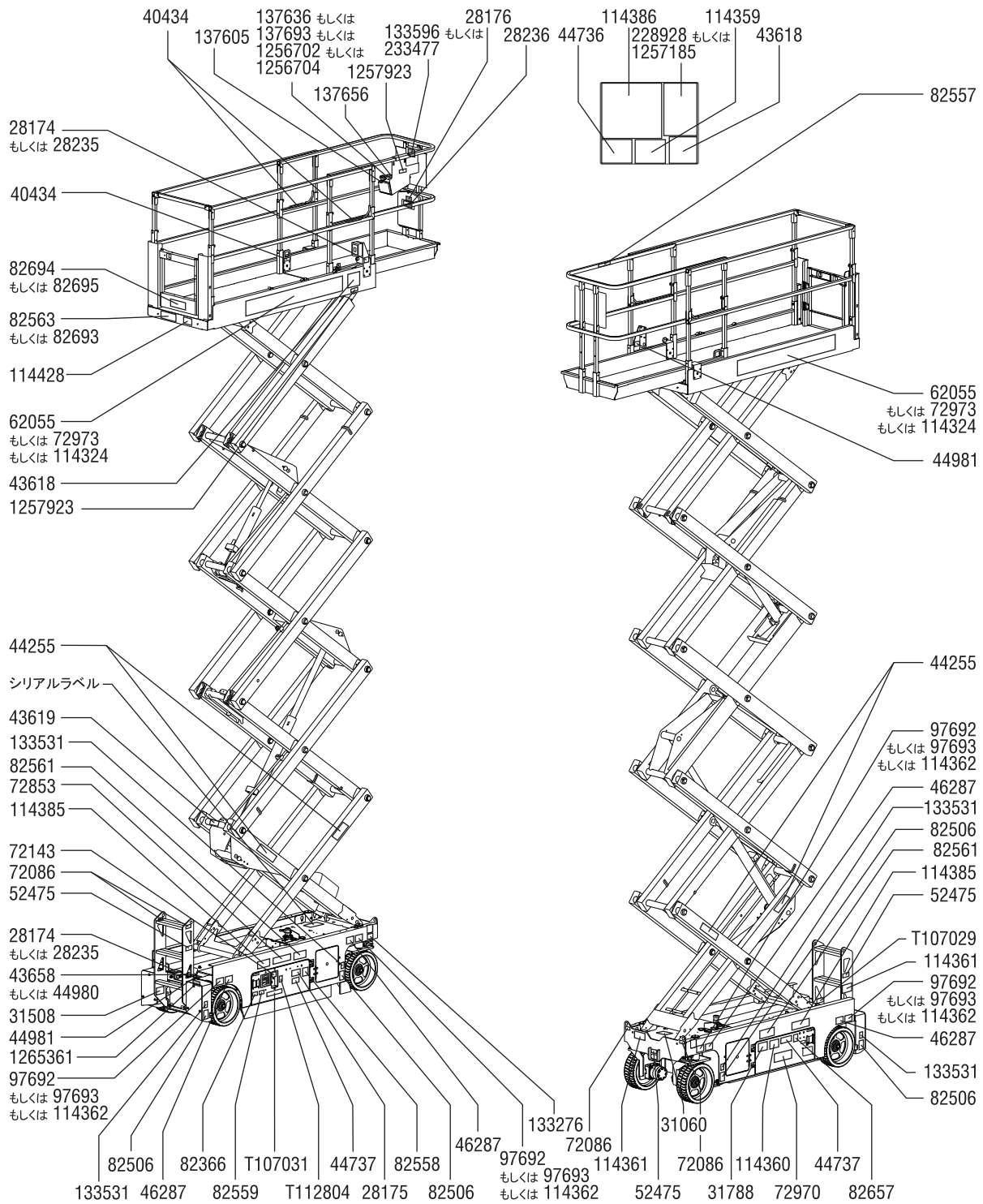

点検

警告用語付きステッカーの点検 GS-2046、GS-2646、GS-3246 および GS-4047

機械に貼られているステッカーの警告用語やシンボルを確認します。適切な点検方法で、ステッカーの文字がすべて読める状態で所定の位置に貼られていることを確認してください。

品番	ステッカーの説明	数量
28174	ラベル - 作業台への電力、230V	2
28175	警告 - コンパートメントへのアクセス	1
28176	ラベル - 説明書の不備	1
28235	ラベル - 作業台への電力、115V	2
28236	警告 - 不適切な操作	1
31060	危険 - 転倒の危険、リミット スイッチ	1
31508	危険 - 感電の危険	1
31788	危険 - 爆発/やけどの危険	1
40434	ラベル - 安全帯固定箇所	5
43618	ラベル - 方向矢印	2
43619	ラベル - 安全アーム	1
43658	ラベル - 充電器への電力、230V	1
44255	危険 - 挟まる危険	4
44736	危険 - 転倒の危険、傾斜アラーム	1
44737	危険 - 転倒の危険、開いたトレイ	2
44980	ラベル - 充電器への電力、115V	1
44981	ラベル - 作業台への空気管、110 psi	2
46287	ラベル - タイヤ仕様	4
52475	ラベル - 輸送用の荷締め	5
62056	外装 - Genie GS-2046	2
62057	外装 - Genie GS-2646	2
62058	外装 - Genie GS-3246	2
72086	ラベル - 吊り上げ点	4
72143	ラベル - 非常停止	1
72853	危険 - 誤った使用による危険	1
72970	指示 - バッテリー充電	1
82366	ラベル - Chevron Rando	1
82557	ラベル - 作業台操作場所	1
82558	警告 - 皮膚への噴射の危険	1
82559	指示 - 1年毎の点検	1

品番	ステッカーの説明	数量
82561	危険 - 挟まる危険	2
82657	指示 - バッテリー接続図	1
82703	ラベル - 輪荷重、GS-2046	4
82704	ラベル - 輪荷重、GS-2646	4
82705	ラベル - 輪荷重、GS-3246	4
82710	指示 - 最大積載量、1200 lbs / 544 kg、GS-2046	1
82726	指示 - 最大積載量、1000 lbs / 454 kg、GS-2646	1
82727	指示 - 最大積載量、700 lbs / 318 kg、GS-3246	1
82728	指示 - 最大側方圧力 GS-2046	1
82729	指示 - 最大側方圧力 GS-2646	1
82730	指示 - 最大側方圧力 GS-3246、GS-4047	1
114360	危険 - 転倒の危険、バッテリー	1
114361	ラベル - 輸送図	2
114385	危険 - 感電の危険	2
114386	危険 - 安全上の規則	1
133276	ラベル - 緊急下降	1
133596	ラベル - 作業表示コード	1
137605	ラベル - 緊急停止、作業台操作	1
137636	オーバーレイ - 作業台操作パネル	1
137656	ラベル - 走行・ステアリング方向、作業台操作	1
214864	指示 - バッテリー接続図、GS-4047	1
214867	危険 - 転倒の危険、バッテリー、GS-4047	1
228931	指示 - 操作、作業台操作	1
230620	外装 - Genie GS-4047	2
230758	ラベル - 輪荷重、GS-4047	4
1254919	警告 - パネルクレードル	2
1256702	オーバーレイ - 作業台操作パネル	1
1257188	指示 - 操作、作業台操作	1
1257923	ラベル - Smartlink	2
1259923	指示 - 最大積載量、550 lbs / 250 kg、GS-4047	1
1265361	ラベル - バッテリー充電表示器	1
T107029	危険・指示 - ブレーキ解除安全性と操作	1
T107031	指示 - 操作、地上操作	1
T112804	ラベル - 地上操作パネル	1

点検

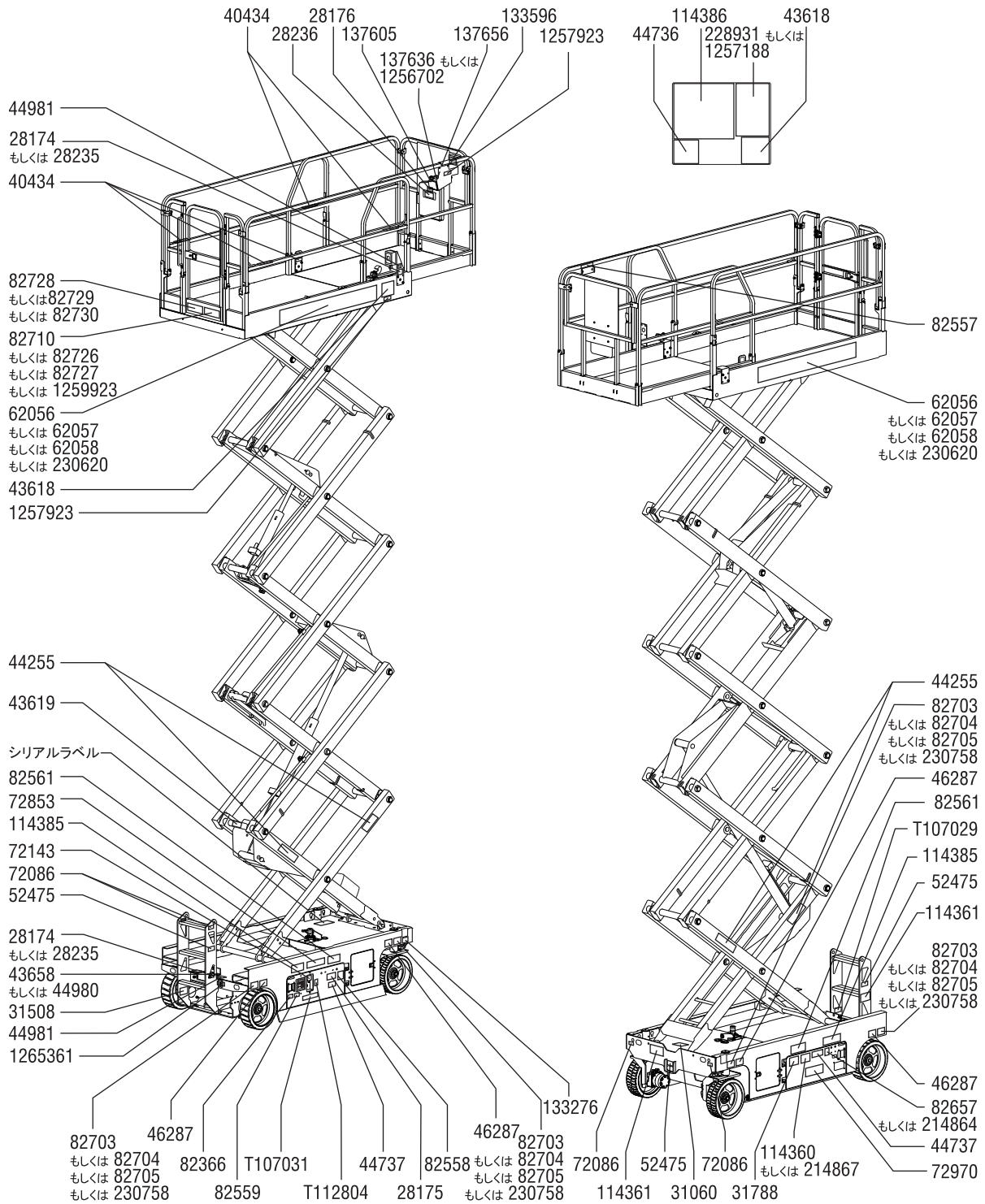

点検

シンボルのついたステッカーの点検 GS-1530 および GS-1930

機械に貼られているステッカーの警告用語やシンボルを確認します。適切な点検方法で、ステッカーの文字がすべて読める状態で所定の位置に貼られていることを確認してください。

品番	ステッカーの説明	数量
28174	ラベル - 作業台への電力、230V	2
28235	ラベル - 作業台への電力、115V	2
40434	ラベル - 安全帯固定箇所	3
43618	ラベル - 方向矢印	2
43658	ラベル - 充電器への電力、230V	1
44980	ラベル - 充電器への電力、115V	1
44981	ラベル - 作業台への空気管、110 psi	3
52475	ラベル - 輸送用の荷締め	5
62053	外装 - Genie GS-1530	2
62054	外装 - Genie GS-1930	2
72086	ラベル - 吊り上げ点	4
72143	ラベル - 非常停止	1
82473	ラベル - コンパートメントへのアクセス	1
82474	ラベル - 安全輪止め使用	2
82476	ラベル - 感電の危険	2
82481	ラベル - バッテリー/充電器の安全	1
82482	ラベル - 緊急下降	1

品番	ステッカーの説明	数量
82485	ラベル - 輪荷重、GS-1530	4
82486	ラベル - 輪荷重、GS-1930	4
82487	ラベル - マニュアルを読む	2
82495	ラベル - ブレーキ解除安全性と操作手順	1
82496	ラベル - 最大積載量、227 kg、GS-1930	1
82501	ラベル - 最大積載量、272 kg、GS-1530	1
82560	ラベル - 皮膚への噴射の危険	1
82562	ラベル - 挟まる危険	4
82656	ラベル - 側方圧力、445 N	1
97719	ラベル - 安全アーム	1
114334	ラベル - 感電の危険、プラグ	1
114337	ラベル - 転倒の危険、リミットスイッチ	1
114338	ラベル - 転倒の危険、傾斜アラーム	1
114361	ラベル - 輸送図	2
114370	ラベル - 転倒の危険、バッテリー	1
114372	ラベル - 転倒の危険、開いたトレイ	2
137605	ラベル - 緊急停止、作業台操作	1
137636	オーバーレイ - 作業台操作パネル	1
137656	ラベル - 走行・ステアリング方向、作業台操作	1
1256702	オーバーレイ - 作業台操作パネル	1
1257923	ラベル - Smartlink	2
1265361	ラベル - バッテリー充電表示器	1
T112804	ラベル - 地上操作パネル	1

点検

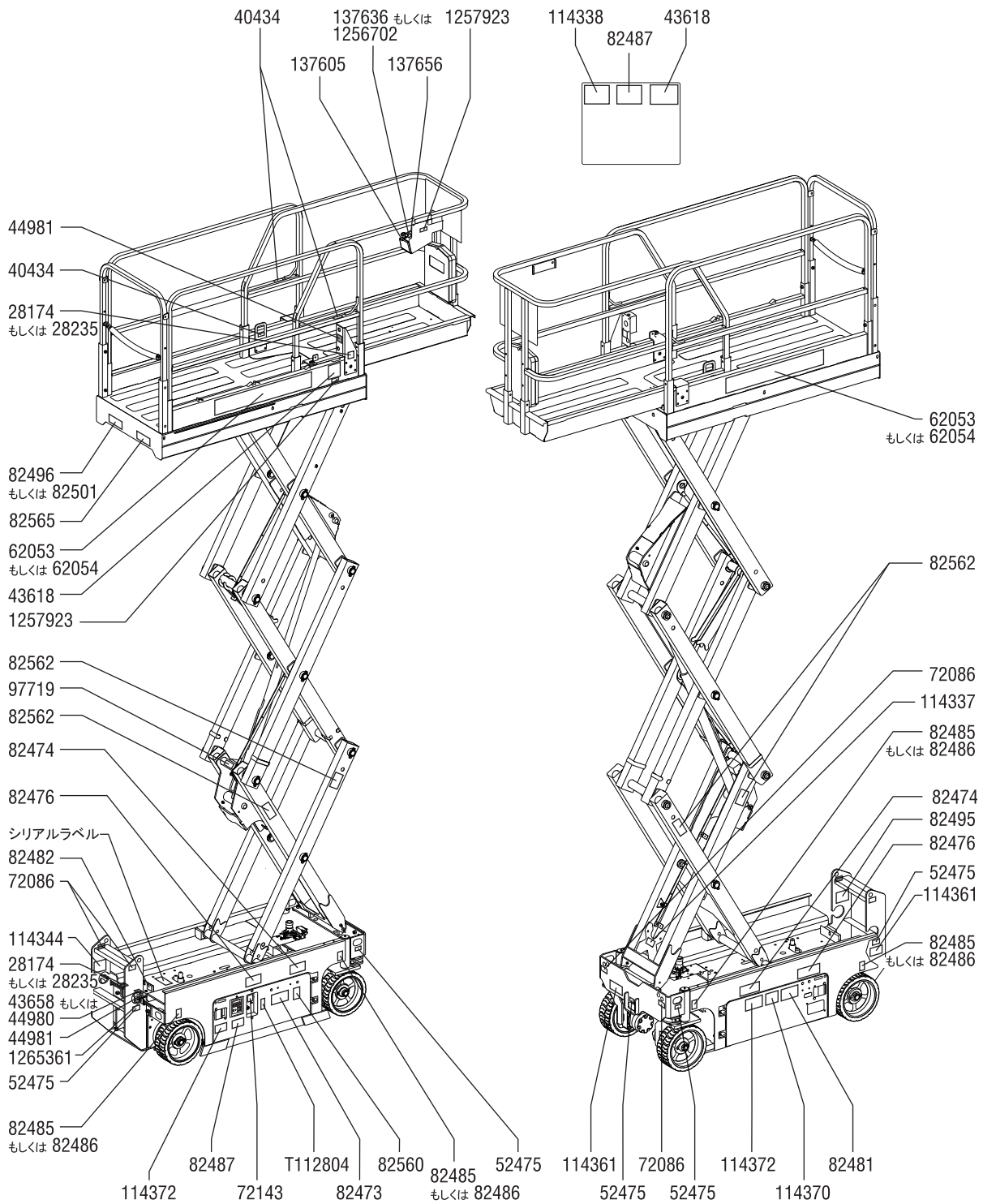

点検

シンボル付きステッカーの点検 GS-2032、GS-2632 および GS-3232

機械に貼られているステッカーの警告用語やシンボルを確認します。適切な点検方法で、ステッカーの文字がすべて読める状態で所定の位置に貼られていることを確認してください。

品番	ステッカーの説明	数量
28174	ラベル - 作業台への電力、230V	2
28235	ラベル - 作業台への電力、115V	2
40434	ラベル - 安全帯固定箇所	3
43618	ラベル - 方向矢印	2
43658	ラベル - 充電器への電力、230V	1
44980	ラベル - 充電器への電力、115V	1
44981	ラベル - 作業台への空気管、110 psi	2
52475	ラベル - 輸送用の荷締め	3
62055	外装 - Genie GS-2032	2
72086	ラベル - 吊り上げ点	4
72143	ラベル - 非常停止	1
72973	外装 - Genie GS-2632	2
82473	ラベル - コンパートメントへのアクセス	1
82474	ラベル - 安全輪止め使用	2
82475	ラベル - 挟まる危険、アウトリガー (GS-3232 のみ)	4
82476	ラベル - 感電の危険	2
82481	ラベル - バッテリー/充電器の安全	1
82482	ラベル - 緊急下降	1
82487	ラベル - マニュアルを読む	2
82495	ラベル - ブレーキ解除安全性と操作手順	1
82496	ラベル - 最大積載量、227 kg、GS-2632 および GS-3232	1
82560	ラベル - 皮膚への噴射の危険	1

品番	ステッカーの説明	数量
82562	ラベル - 挟まる危険	4
82656	ラベル - 側方圧力、445 N、GS-2632 および GS-3232	1
82699	ラベル - 最大積載量、363 kg、GS-2032	1
82701	ラベル - 側方圧力、534 N、GS-2032	1
97692	ラベル - 輪荷重、GS-2032	4
97693	ラベル - 輪荷重、GS-2632	4
97719	ラベル - 安全アーム	1
114324	外装 - Genie GS-3232	2
114334	ラベル - 感電の危険、プラグ	1
114337	ラベル - 転倒の危険、リミットスイッチ	1
114338	ラベル - 転倒の危険、傾斜アラーム	1
114361	ラベル - 輸送図	2
114362	ラベル - 輪荷重、GS-3232	4
114370	ラベル - 転倒の危険、バッテリー	1
114371	ラベル - アウトリガーの安全 (GS-3232 のみ)	1
114372	ラベル - 転倒の危険、開いたトレイ	2
133531	ラベル - アウトリガー負荷、GS-3232	4
137605	ラベル - 緊急停止、作業台操作	1
137636	オーバーレイ - 作業台操作パネル (GS-3232 以外のすべてのモデル)	1
137656	ラベル - 走行・ステアリング方向、作業台操作	1
137693	オーバーレイ - 作業台操作パネル (GS-3232 のみ)	1
1256702	オーバーレイ - 作業台操作パネル	1
1256704	オーバーレイ - アウトリガー装備の作業台操作パネル	1
1257923	ラベル - Smartlink	2
1265361	ラベル - バッテリー充電表示器	1
T112804	ラベル - 地上操作パネル	1

点検

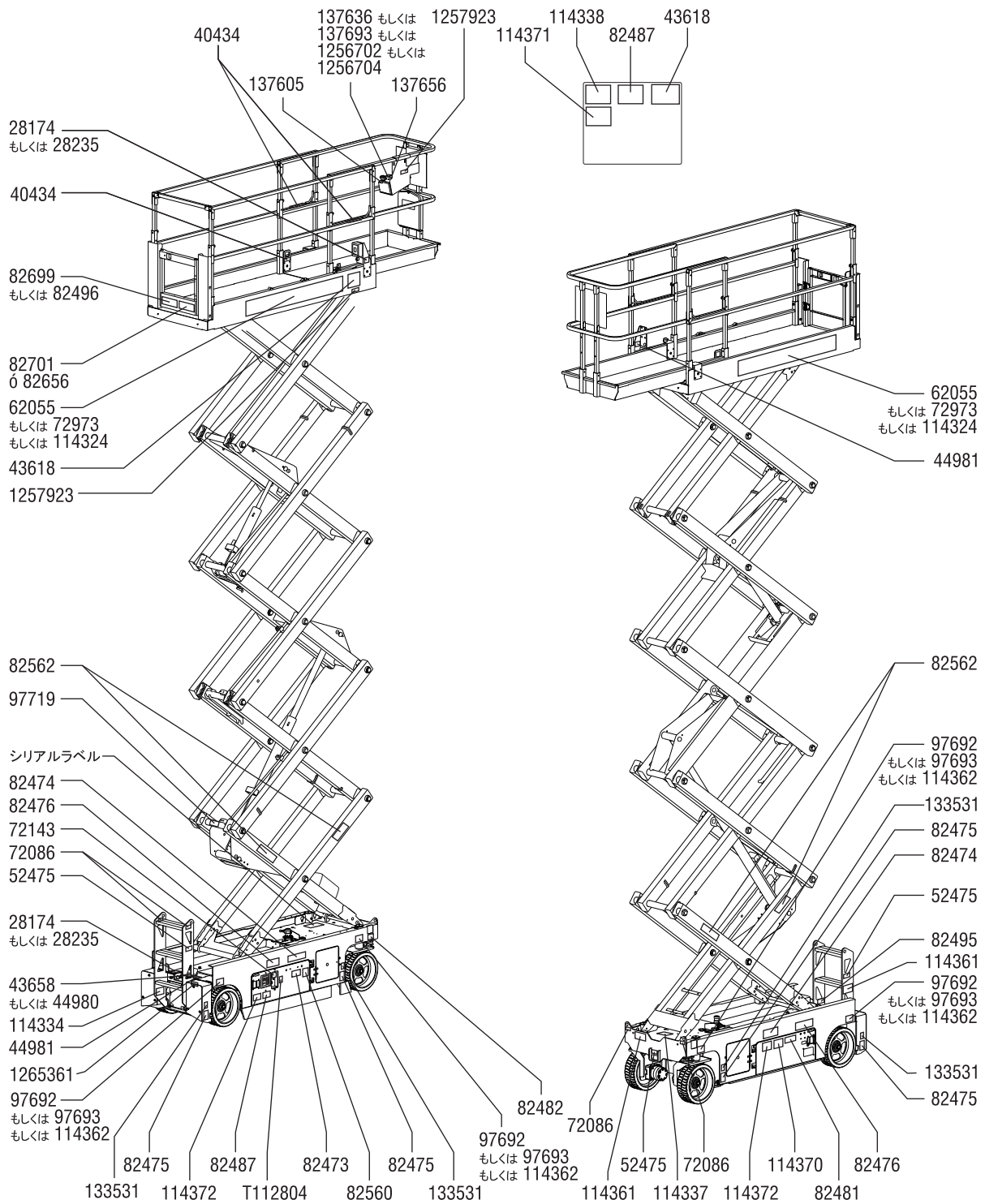

点検

シンボル付きステッカーの点検 GS-2046、GS-2646、GS-3246 および GS-4047

機械に貼られているステッカーの警告用語やシンボルを確認します。適切な点検方法で、ステッカーの文字がすべて読める状態で所定の位置に貼られていることを確認してください。

品番	ステッカーの説明	数量
28174	ラベル - 作業台への電力、230V	2
28235	ラベル - 作業台への電力、115V	2
40434	ラベル - 安全帯固定箇所	5
43618	ラベル - 方向矢印	2
43658	ラベル - 充電器への電力、230V	1
44980	ラベル - 充電器への電力、115V	1
44981	ラベル - 作業台への空気管、110 psi	2
52475	ラベル - 輸送用の荷締め	5
62056	外装 - Genie GS-2046	2
62057	外装 - Genie GS-2646	2
62058	外装 - Genie GS-3246	2
72086	ラベル - 吊り上げ点	4
72143	ラベル - 非常停止	1
82473	ラベル - コンパートメントへのアクセス	1
82474	ラベル - 安全輪止め使用	2
82476	ラベル - 感電の危険	2
82481	ラベル - バッテリー/充電器の安全	1
82482	ラベル - 緊急下降	1
82487	ラベル - マニュアルを読む	2
82495	ラベル - ブレーキ解除安全性と操作手順	1
82560	ラベル - 皮膚への噴射の危険	1
82562	ラベル - 挟まる危険	4

品番	ステッカーの説明	数量
82703	ラベル - 輪荷重、GS-2046	4
82704	ラベル - 輪荷重、GS-2646	4
82705	ラベル - 輪荷重、GS-3246	4
82731	ラベル - 最大積載量、544 kg、GS-2046	1
82732	ラベル - 最大積載量、454 kg、GS-2646	1
82733	ラベル - 最大積載量、318 kg、GS-3246	1
82734	ラベル - 側方圧力、890 N、GS-2046	1
82735	ラベル - 側方圧力、667 N、GS-2646	1
82736	ラベル - 側方圧力、467 N、GS-3246、GS-4047	1
97719	ラベル - 安全アーム	1
114334	ラベル - 感電の危険、プラグ	1
114337	ラベル - 転倒の危険、リミットスイッチ	1
114338	ラベル - 転倒の危険、傾斜アラーム	1
114361	ラベル - 輸送図	2
114370	ラベル - 転倒の危険、バッテリー	1
114372	ラベル - 転倒の危険、開いたトレイ	2
137605	ラベル - 緊急停止、作業台操作	1
137636	オーバーレイ - 作業台操作パネル	1
137656	ラベル - 走行・ステアリング方向、作業台操作	1
230620	外装 - Genie GS-4047	2
230757	ラベル - 転倒の危険、バッテリー	1
230758	ラベル - 輪荷重、GS-4047	4
1256702	オーバーレイ - 作業台操作パネル	1
1257923	ラベル - Smartlink	2
1261983	ラベル - 最大積載量、250 kg、GS-4047	1
1265361	ラベル - バッテリー充電表示器	1
T112804	ラベル - 地上操作パネル	1

点検

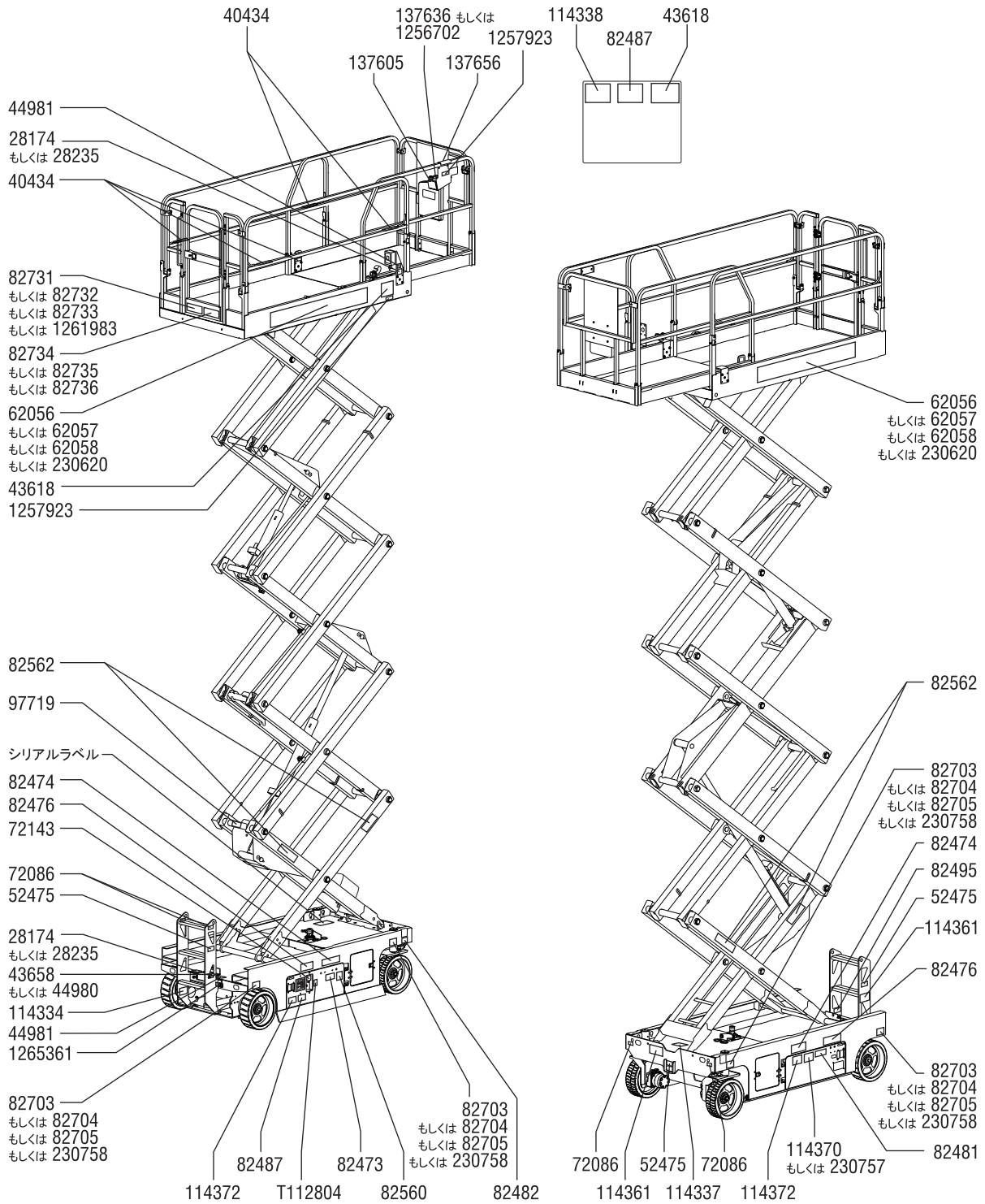

操作手順



操作を行う必須条件は、以下のとおりです。

- ☑ 本操作説明書の安全な機械操作の原則を学び、実施してください。
 - 1 危険な状態での使用を避ける。
 - 2 必ず操作前の点検を行う。
 - 3 使用する前に必ず機能テストを行う。
 - 4 作業場を点検する。
 - 5 決められた用途にのみ機械を使用する。

原則

操作手順のセクションでは、機械操作の手順を機能ごとに説明しています。安全規則やオペレータの安全および責務マニュアルの手順に従うことは、オペレータの任務です。

作業員を工具や機材と一緒に高所作業場まで上げる目的以外で、機械を使用することは危険です。

トレーニングを受け認定された担当者のみが、機械を操作することを許可されます。複数のオペレータが同じ勤務時間内で異なる時間帯に機械を使用する場合、すべてのオペレータが資格を有し、オペレータの安全および責任に関するマニュアルの安全規則と手順にすべて従わなければなりません。すなわち、オペレータが交替するたびに、次のオペレータが機械の操作前に、操作前点検、機能テスト、作業場点検を行う必要があります。

操作手順

非常停止

地上もしくは作業台操作パネルの赤色非常停止ボタンを押してOFF(オフ)にし、すべての機能を停止します。

赤色非常停止ボタンが押されている状態で作動する機能は修理する必要があります。

緊急下降

- 1 緊急下降ノブを引いて、作業台を下げます。

地上からの操作

- 1 機械の操作前にバッテリーパックが接続されていることを確認します。
- 2 キースイッチを回して地上操作に切り替えます。
- 3 地上操作と作業台操作の両方の赤色非常停止ボタンを引いてオンにします。

作業台を位置につける

- 1 操作パネル上で、リフト機能作動ボタンを押したままにします。
- 2 作業台上昇または作業台下降ボタンを押します。

走行とステアリング機能は地上操作から操作できません。

作業台からの操作

- 1 機械の操作前にバッテリーパックが接続されていることを確認します。
- 2 キースイッチを回して作業台操作に切り替えます。
- 3 地上操作と作業台操作の両方の赤色非常停止ボタンを引いてオンにします。

作業台を位置につける

- 1 リフト機能ボタンを押します。
LCD画面では、リフト機能シンボルの下に丸印が表示されます。



リフト機能ボタンを押しても、コントロールハンドルが7秒以内に動かない場合には、リフト機能シンボルの下の丸印が消えて、リフト機能は作動しません。再度、リフト機能ボタンを押します。

- 2 コントロールハンドルの機能作動スイッチを押したままにします。
- 3 ペダルスイッチ装備の機械の場合:ペダルスイッチを押したままにし、コントロールハンドルの機能作動スイッチを同時に押します。
- 4 コントロールハンドルを操作パネルのマークに従って動かします。

操作手順

アウトリガーを位置につける (GS-3232 モデル)

アウトリガーを伸張するには、次の操作を行います。

- 1 アウトリガー機能ボタンを押します。LCD 画面では、アウトリガー機能シンボルの下に丸印が表示されます。

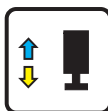

- 2 ペダルスイッチ装備の機械の場合: ペダルスイッチを押したままにし、コントロール ハンドルの機能作動スイッチを同時に押します。
- 3 コントロール ハンドルを黄色い矢印の方向へ動かします。

アウトリガーは延長し始めます。対応するアウトリガーが地面と接触すると、各アウトリガー表示ランプが緑に点灯します。リフト作動表示ランプが緑色になりピーブ音が聞こえるまでコントロール ハンドルを動かし続けます。機械は水平な状態にあります。リフト エラー表示ランプが赤く点灯すると、上昇/下降機能および走行機能は無効になっています。次の場合、リフト エラー表示ランプが赤く点灯します。

- 作業台が 22 ft / 6.7 m の高さまで上昇したが、アウトリガーが位置についていない。
- 地面と接触していないアウトリガーがある。
- 4 つのアウトリガーがすべて地面と接触しているが、機械は水平ではない。
- エラー コード。

注記: 延長中にアウトリガー機能ボタンと収縮ボタンをすぐに離すと、緑に点滅しアウトリガーが地面に接触していないことを示します。

注記: アウトリガーランプが緑に点灯していると機械は水平でない場合があります。もしくは長いピーブ音が作業台操作アラームで聞こえない場合はアウトリガーが完全に位置についていないことがあります。

アウトリガーを収縮するには、次の操作を行います。

- 1 アウトリガー機能ボタンを押します。

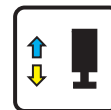

- 2 ペダルスイッチ装備の機械の場合: ペダルスイッチを押したままにし、コントロール ハンドルの機能作動スイッチを同時に押します。
- 3 コントロール ハンドルを青い矢印の方向へ動かします。

アウトリガーが地面から離れたらすぐにコントロール ハンドルを離します。約 5 秒後、アウトリガー表示ランプはすべて消灯します。すべての機能が回復しています。

注記: 収縮中にアウトリガー機能と収縮ボタンをすぐに離すと、緑に点滅しアウトリガーが完全に収縮されていないことを示します。

操作手順

操舵

- 1 走行機能ボタンを押します。LCD画面では、走行機能シンボルの下に丸印が表示されます。

走行機能ボタンを押しても、コントロールハンドルが7秒以内に動かない場合には、走行機能シンボルの下の丸印が消えて、走行機能は作動しません。再度、走行機能ボタンを押します。

- 2 ペダルスイッチを押したままにします(搭載されている場合)。

- 3 ステアリングホイールをコントロールハンドルの先端にあるサムロッカースイッチで回します。



走行

- 1 走行機能ボタンを押します。LCD画面では、走行機能シンボルの下に丸印が表示されます。

走行機能ボタンを押しても、コントロールハンドルが7秒以内に動かない場合には、走行機能シンボルの下の丸印が消えて、走行機能は作動しません。再度、走行機能ボタンを押します。

- 2 ペダルスイッチ装備の機械の場合: ペダルスイッチを押したままにし、コントロールハンドルの機能作動スイッチを同時に押します。

- 3 速度を上げるには、次の操作を行います。コントロールハンドルを中心の位置からゆっくりと動かします。

速度を下げるには、次の操作を行います。コントロールハンドルを中心の位置に向かってゆっくりと動かします。

停止するには、次の操作を行います。コントロールハンドルを中心に戻すか、または、機能作動スイッチを離します。

作業台操作パネルと作業台の色別された方向矢印を使って、機械の進む方向を確認してください。

作業台が上昇した状態では走行スピードが制限されています。

バッテリー状態は機械の性能に影響します。バッテリーレベル表示ランプが点滅している時、機械の走行速度および機能速度は低下します。

走行速度の選択

収納ポジションにあるとき、走行コントロールでは、2つの異なる走行速度モードで操作することができます。走行速度ボタンのランプが点灯している場合は、走行速度モードが低速になっています。走行速度ボタンのランプが消えている場合は、高速モードになっています。

走行速度ボタンを押して、任意の走行速度を選択します。



注記: 作業台が上昇しているときには、走行速度ボタンのランプは常に点灯しており、これは上昇時走行速度を示します。

操作手順

▲ 傾斜面における走行

機械に対する縦傾斜および横傾斜の定格勾配を確認し、傾斜勾配を判断します。

最大定格勾配、収納状態:



GS-1530、GS-1532、 GS-2032、GS-2046 および GS-2646	30%	17°
--	-----	-----

GS-1930、GS-1932、 GS-2632、GS-3232、 GS-3246 および GS-4047	25%	14°
---	-----	-----

最大定格横勾配、収納状態:



GS-1530、GS-1532、 GS-2032、GS-2046 および GS-2646	30%	17°
--	-----	-----

GS-1930、GS-1932、 GS-2632、GS-3232、 GS-3246 および GS-4047	25%	14°
---	-----	-----

注記: 定格勾配は、地面の状態と車輪と地面との摩擦により異なります。

走行速度ボタンを押して、走行速度モードを高速にします。

傾斜勾配の確認:

デジタル傾斜計を使用するか、あるいは以下の手順で傾斜を測定します。

必要なものは以下のとおりです。

- 水準器
- 最低 3 ft / 1 m の長さの真っ直ぐな木片
- 巻尺

傾斜面の上に木片を置きます。

谷側の端で、木片の上端に水準器を置いた後、木片が水平になるまでその端を持ち上げます。

木片を水平に保ちながら、木片の端の底部から地面までの距離を測ります。

巻尺で測った地面からの距離（高さ）を木片の長さ（水平距離）で割り、その数値に 100 を掛けます。

例:



木片の長さが 144 in (3.6 m) なら、

水平距離 = 144 in (3.6 m)

高さ = 12 in (0.3 m)

$12 \text{ in} \div 144 \text{ in} = 0.083 \times 100 = 8.3\%$ 勾配

$0.3 \text{ m} \div 3.6 \text{ m} = 0.083 \times 100 = 8.3\%$ 勾配

上り/下り傾斜や横傾斜が最大定格勾配を超える場合は、機械をウィンチで巻き揚げるか、もしくは傾斜面の上または下に運ぶ必要があります。「輸送およびリフト」のセクションを参照してください。

操作手順

作業表示コード

作業台操作 LED または地上操作 LCD 診断表示に、LL 等の作業表示コードが表示されている場合、機械操作を再開する前に故障状態を修理または取り除く必要があります。赤色の緊急停止ボタンを押し込み、次に引き出して、システムをリセットします。



LED 計測値表示

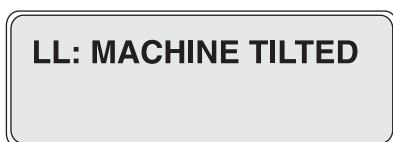

LCD 計測値表示

作業表示コード

コード	状態
LL	水平でない
OL	作業台過負荷
CH	シャーンモード運転
PHS	ポットホール ガードのひっかかり
Nd	走行なし(オプション)
Ld	持ち上げ機能無効化(GS-3232のみ)

詳しい情報については該当する Genie サービスマニュアルをご覧ください。コードとコードの説明については、地上操作 LCD 表示でも見ることができます。

コントローラを使った地上からの操作

オペレータ、機械、固定された物体の間に安全な距離を保ってください。

コントローラを使う際、機械が走行する方向に注意してください。

バッテリー レベル表示器

LED 診断計測値を使用して、バッテリー レベルを確認します。

注記: 作業台操作 LED 表示上に LO コードが点滅しているときは、機械の使用を中止し、充電しなければなりません。そうしないと機械のすべての機能が働かなくなります。



100% 充電



50% 充電



低充電



LO 点滅

操作手順

安全アームの使用方法

- 1 作業台を地上約 8 ft / 2.4 m まで上げます。
- 2 安全アームを回して機械から離し、下に垂らした状態にします。
- 3 安全アームがリンクにしっかり載るまで、作業台を下げます。作業台が降下しているときは、安全アームに近づかないでください。

使用後の注意

- 1 固い水平な地面で、障害物や人や車の往來のない、安全な駐車場所を選んでください。
- 2 作業台を下げます。
- 3 キースイッチをオフの位置に回し、関係者以外による使用を避けるためキーを取り外します。
- 4 バッテリーを充電します。

ガードレールの折りたたみ方

GS-1530、GS-1930、GS-2032、GS-2632 および GS-3232

作業台のレールには、延長デッキ用の折りたたみ部分とメイン デッキ用の部分があります。両方の部分は、4 本のワイヤ ロックピンで所定の位置に固定されています。

- 1 作業台を完全に下げて作業台の延長部分を収納します。

- 2 作業台操作パネルを取り外します。
 - ▲ 落下の危険。ガードレールを折りたたんでいる間は常に注意し、作業台の上ではしっかりとした足場を保つようにします。
- 3 作業台の内側から、2 本の延長デッキ ロックピンを外します。
 - ▲ 挟まれる可能性のある場所に手を近づけないでください。
- 4 延長デッキのレール アセンブリを延長デッキのレール中央部からユニットの後方に向かって折りたたみます。
- 5 メイン デッキの後方で、2 本のメインデッキ ロックピンを外します。
 - ▲ 挟まれる可能性のある場所に手を近づけないでください。
- 6 メインデッキのレール アセンブリをユニットの中央部から前方に向かって折りたたみます。
- 7 エントリースイングチューブからロックピンを外します。エントリースイングチューブを持ち上げて、内側に踏み込み、エントリースイングチューブを下げます。それからロックピンを挿入します。
- 8 ゲートを慎重に開き、作業台から出ます。
- 9 4 本のロックピンを各側面のレール ブラケットに戻します。

注記: ワイヤ ロックピンの取り外しおよび交換をサポートするには、レールを押す、もしくは引いてゴム製バンパーを圧縮します。

操作手順

GS-2046、GS-2646、GS-3246 および GS-4047

作業台の手摺りには、延長デッキ用の折りたたみ手摺り部分が3つとメインデッキ用の部分が3つあります。6つの各部分は、4本のワイヤロックピンで所定の位置に固定されています。

- 1 作業台を完全に下げて作業台の延長部分を収納します。
- 2 作業台操作パネルを取り外します。
- 3 作業台の内側から、2本のフロントワイヤロックピンを外します。
- 4 フロントの手摺りアセンブリを折りたたみます。はさまれる可能性のある場所に手を近づけないでください。
- 5 取り外した2本のピンを各側方手摺りブラケットに戻します。
- 6 各側方手摺りアセンブリを折りたたみます。はさまれる可能性のある場所に手を近づけないでください。
- 7 メインデッキの後方で、2本のワイヤロックピンを外します。
- 8 ゲートを注意して開け、地面まで動かします。
- 9 リアゲートおよび出入口側手摺りを折りたたみ、1つにまとめます。はさまれる可能性のある場所に手を近づけないでください。
- 10 左右の側方手摺りを折りたたみます。はさまれる可能性のある場所に手を近づけないでください。
- 11 取り外した2本のピンを各側方手摺りブラケットに戻します。

ガードレールの上げ方

折りたたみ手順に従いますが、逆の順序で行ってください。すべてのロックピンが正しい位置にあり、適切に設置されていることを確認します。

操作手順

パネル キャリアーの部品

パネルの固定

- 1 スプリングとワッシャーを下で示している順番どおりに使用して、パネルクランプを本体に取り付けます。コッタピンを一番下のワッシャーの下に取り付けます。
- 2 2つ目の本体にも同じように取り付けます。

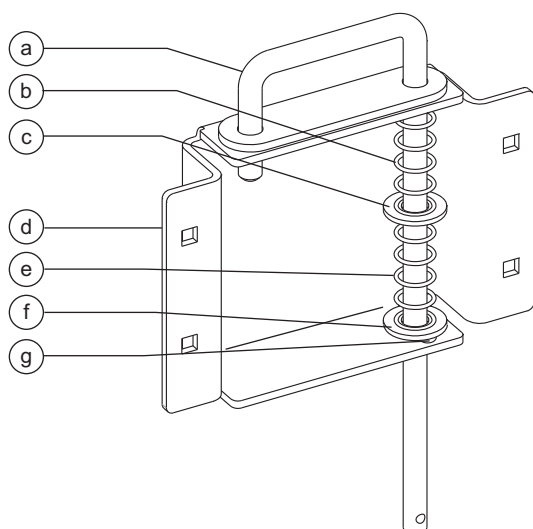

- a パネルクランプ
- b スプリング1
- c ワッシャー1
- d 本体
- e スプリング2
- f ワッシャー3
- g コッタピン

固定器具の手摺りへの取り付け

- 1 作業台の延長ロックをせずに、クランプと本体を機械の横側に取り付けます。負荷に対応する適切な距離にクランプを配置してください。
- 2 付属の6個のボルトとナットを使用して、クランプと本体をシザーリフトの手摺りに取り付けます。図で示している順番でボルトとナットを取り付けます。
- 3 各パネルクレードルの前面に、必要に応じて警告ステッカーを貼付してください。
- 4 2つ目のクランプと本体を同じように取り付けます。

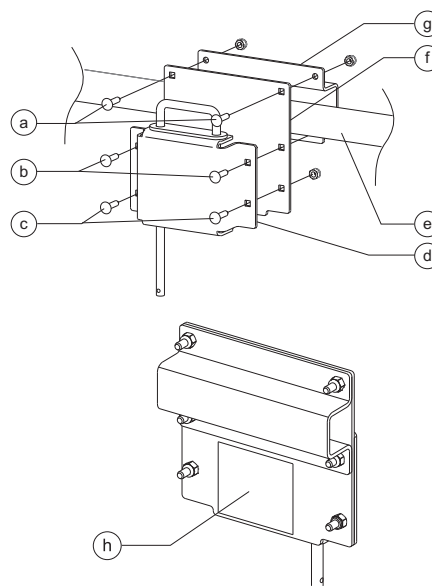

- a 2個のボルトとナット - 最初に取り付けます
- b 2個のボルトとナット - 2番目に取り付けます
- c 2個のボルトとナット - 3番目に取り付けます
- d クランプがつけられた本体
- e 作業台手摺り
- f カバープレート
- g レールクランプ
- h ステッカー

操作手順

パネルクレードルの取り付け

- 1 パネルクレードルを作業台の踏み板に掛けます。作業台の延長ロックをせずに機械の横にパネルクレードルを掛けます。負荷に対応する適切な距離にクレードルを配置してください。
- 2 付属の2個のボルトとナットを使用して、図のように固定ブラケットをクレードルに取り付けます。
- 3 もう一方のパネルクレードルも同じように取り付けます。

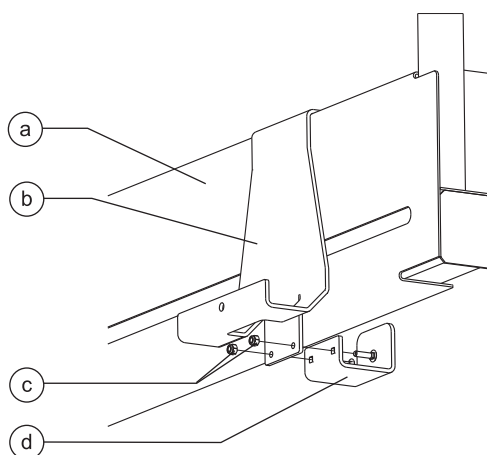

- a 踏み板
- b パネルクレードルブラケット
- c 2個のボルトとナット
- d 固定ブラケット

パネルクレードルの使用方法

- 1 各パネルの固定クランプを持ち上げ、取り出します。
- 2 2人でパネルを持ち上げます。パネルの上部端をクランプの下にし、持ち上げてパネルの下部端をパネルクレードルブラケットに取り付けます。クランプがパネルを固定します。
- 3 パネルが小さく、クランプの下に取り付けることができない場合は、パネルクレードルにある穴を使用して、パネルを固定します。コードまたはストラップを使用してパネルが固定されていることを確認してください。

操作手順



バッテリーと充電器の操作手順

必ず以下に従うこと。

- 外部充電器またはブースターバッテリーを使用しないでください。
- よく換気された場所でバッテリーを充電してください。
- 充電器に表示されている適切な AC 入力電圧を使用してください。
- Genie 承認のバッテリーと充電器のみを使用してください。

バッテリーの充電

- 1 充電前にバッテリーが接続されていることを確認します。
- 2 バッテリーのコンパートメントを開きます。充電中はコンパートメントを開いたままにします。

メンテナンス不要のバッテリー

- 1 接地されている AC 回路に充電器を接続します。
- 2 バッテリーが完全に充電されると、充電器に表示されます。

標準バッテリー

- 1 バッテリー通気孔のキャップをとり、バッテリー液の量をチェックします。必要に応じて、プレートが隠れる程度に蒸留水を入れます。充電の前には液を入れすぎないでください。
- 2 バッテリー通気孔のキャップを再び取り付けます。
- 3 接地されている AC 回路に充電器を接続します。
- 4 バッテリーが完全に充電されると、充電器に表示されます。
- 5 充電が終了したらバッテリー液の量をチェックします。必要に応じてバッテリーチューブの底に蒸留水を補給します。このときに入れすぎないようにしてください。

乾式バッテリーの液注入と充電の手順

- 1 バッテリー通気孔のキャップをとり、バッテリー通気孔開口部のプラスチックシールを取り除きます。
- 2 それぞれのセルに、プレートが隠れる程度にバッテリー液(電解液)を入れます。

バッテリー充電のサイクルが終了するまでは、いっぱいに入れしないでください。入れすぎると、充電中にバッテリー液があふれることがあります。バッテリー液がこぼれた場合は重曹と水を使って中和してください。

- 3 バッテリー通気孔のキャップを取り付け直します。
- 4 バッテリーを充電します。
- 5 充電が終了したらバッテリー液の量をチェックします。必要に応じてバッテリーチューブの底に蒸留水を補給します。このときに入れすぎないようにしてください。

輸送および持ち上げの手順





必ず以下に従うこと。

- ☑ Genie は、以下の装置の輸送および設置に関する情報を1つの提案として提示します。操縦者は、米国運輸省の規定、地域のその他の規定および自社の方針に従って、機械を正しく固定し、正しいトレーラーを選択することに関して、すべての責任を負っています。
 - ☑ Genie の顧客が任意のリフトまたは Genie 製品をコンテナに収める必要がある場合には、建設用機器およびリフトを国際輸送用に準備、積載、固定する作業の専門知識を持つ、認定された運送会社に依頼してください。
 - ☑ 機械のトラックからの積み下ろしは、認定を受けた高所リフト作業員のみが行ってください。
 - ☑ 輸送車両は水平な地面に駐車してください。
 - ☑ 機械を載せる際は、輸送車両を動かないように固定してください。
 - ☑ 車両の積載荷重量、積載面、チェーンやストラップが、機械の重量に十分に耐えうるものであることを確認してください。Genie リフトはそのサイズと比べるとかなりの重量があります。機械の重量についてはシリアルラベルをご覧ください。
- ☑ ブレーキを解除する場合は、必ず機械を水平な地面に止めてから、もしくは固定してから行ってください。
 - ☑ スナップ ピンを外すとき、手摺りが落ちないようにしてください。手摺りが下げられているときは、しっかりと手摺りを抑えてください。
 - ☑ 機械の定格勾配を超える上り傾斜、下り傾斜、および横傾斜では、機械を走行しないでください。操作手順の「傾斜面における走行」のセクションを参照してください。
 - ☑ 輸送車両の荷台の傾斜が最大定格勾配を越える場合、機械の積み下ろしの際には「ブレーキ解除操作」の指示どおりにウィンチを使用する必要があります。

輸送および持ち上げの手順

ブレーキ解除操作

- 1 機械が動かないよう輪止めをかましてください。
- 2 シャーシの荷締め箇所にウィンチラインがしっかりと固定され、軌道に障害物が無いことを確認します。
- 3 黒色のブレーキ解除ノブを押し、ブレーキ弁を開きます。
- 4 赤いブレーキ解除ポンプノブを押します。

機械を載せた後は、以下を行います。

- 1 機械が動かないよう輪止めをかましてください。
- 2 地上操作および作業台操作の両方で赤色の緊急停止ボタンを引き出してオンの状態にして、キースイッチを作業台の位置に回します。
- 3 コントロール ハンドルの走行・ステアリング機能作動スイッチを押したままにします。コントロール ハンドルを中央から動かし、すぐに離して、ブレーキをリセットします。
- 4 地上操作パネルと作業台操作パネルの赤色非常停止ボタンを押して OFF (オフ) にします。

Genie GS-1530、GS-1930、GS-2032、GS-2632、GS-3232、GS-2046、GS-2646、GS-3246 もしくは GS-4047 の牽引は推奨しません。牽引しなければならない場合は、2 mph / 3.2 km/時を超えないでください。

輸送および持ち上げの手順

輸送用トラックあるいはトレーラーへの固定

機械を輸送する際は、必ず延長デッキロックを使用してください。

輸送の前にキースイッチをオフの位置に回し、キーを取り外してください。

緩んでいたり、固定されていない箇所がないか、機械全体を点検します。

チェーンやストラップは、積載荷重量に十分耐えるものを使用してください。

最低でも2組のチェーンまたはストラップを使用してください。

チェーンの損傷を防ぐため、装具を調節してください。

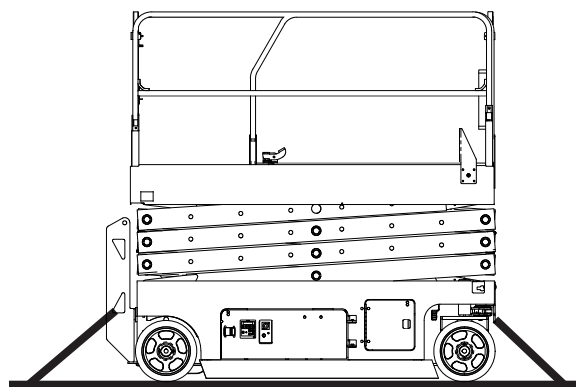
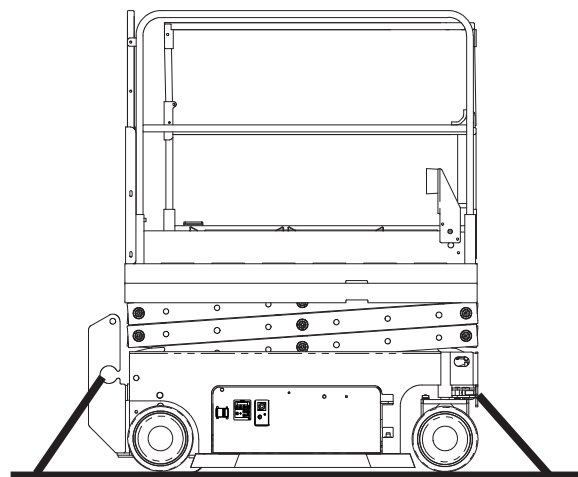
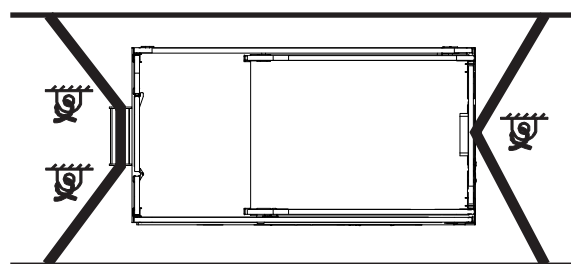
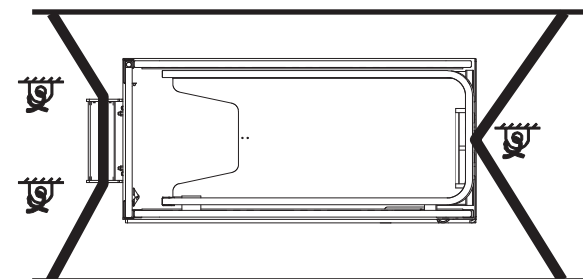

GS-1530 GS-1930
GS-1532 GS-1932

GS-2032 GS-2046
GS-2632 GS-2646
GS-3232 GS-3246
GS-4047

輸送および持ち上げの手順



必ず以下に従うこと。

- ☑ 機械の組み立ておよび持ち上げを行うときは、必ず認定されている整備工が行ってください。
- ☑ 機械をフォークリフトで持ち上げる際は、必ず認定を受けたフォークリフトオペレータが行ってください。
- ☑ クレーンの積載荷重量、積載面、ストラップやロープが、機械の重量に十分に耐えうることを確認してください。機械の重量についてはシリアルラベルをご覧ください。

フォークリフトによる機械の持ち上げ

延長デッキ、操作パネルおよび部品トレイが固定されていることを確認してください。機械の緩んでいる箇所はすべて取り外してください。

作業台を完全に下げます。作業台は、積載と輸送のすべての手順を行う間、下げたままにしておく必要があります。

はしごの両面にあるフォークリフトポケットを使用します。

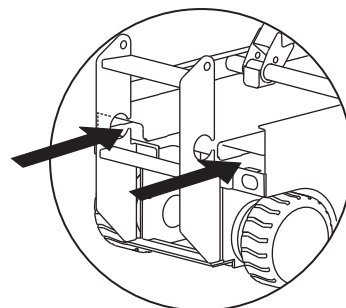

フォークリフトポケットでフォークリフトのフォークを所定の位置に配置します。

フォークが伸長する限度まで前進します。

機械を 16 in / 0.4 m 上げ、フォークを少し傾けて、機械の安定を保ちます。

フォークを下げたとき、機械が水平になっていることを確認します。

注意

側面から機械をリフトすると、部品を損傷する場合があります。

輸送および持ち上げの手順

吊り上げの手順

作業台を完全に下げます。延長デッキ、操作パネルおよび部品トレイが固定されていることを確認してください。機械の緩んでいる箇所はすべて取り外してください。

このページの表と図を参考にして、機械の重心を確認してください。

機械の指定の吊り上げ点にのみ装具を取り付けます。持ち上げ用に機械の前面とはしごに直径2.5 cmの穴が2箇所ずつ用意されています。

機械が損傷しないよう、また、機械の水平状態を保てるよう、装具を調節してください。

重心の表

モデル	X 軸	Y 軸
GS-1530	49.8 cm	47.2 cm
GS-1532	49.8 cm	47.2 cm
GS-1930	50.8 cm	49.5 cm
GS-1932	50.8 cm	49.5 cm
GS-2032	80.9 cm	53.9 cm
GS-2632	82.2 cm	59.3 cm
GS-3232	78.7 cm	67.3 cm
GS-2046	82.7 cm	56.8 cm
GS-2646	88.2 cm	56.4 cm
GS-3246	83.7 cm	59.9 cm
GS-4047	85.8 cm	51.5 cm

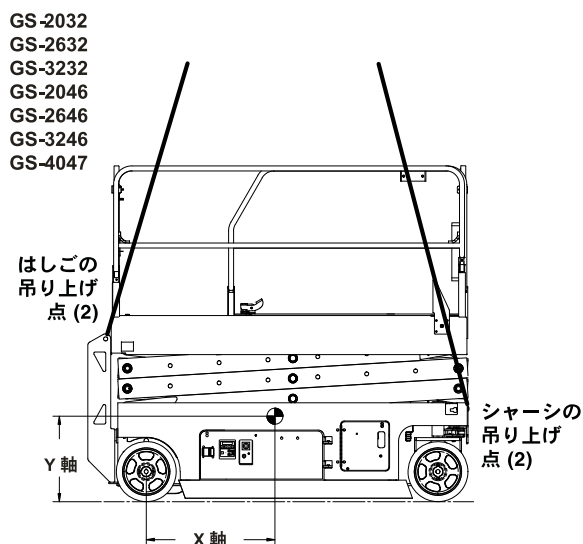
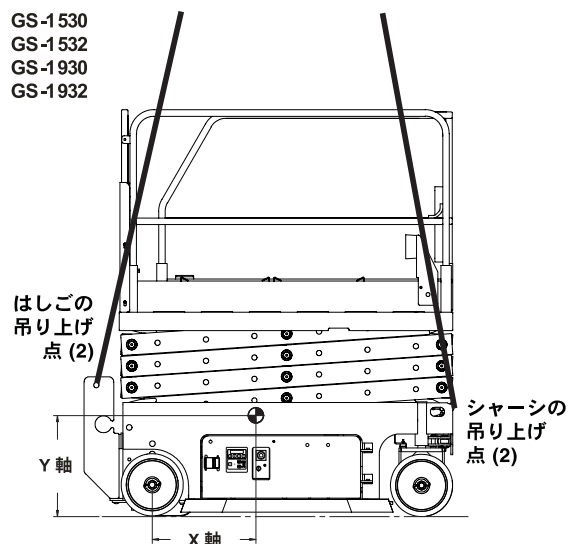

メンテナンス



必ず以下に従うこと。

- ☑ オペレータは、本説明書に記載してある規定メンテナンス項目のみを行います。
- ☑ 定期保守点検は、認定されているサービス担当者が、製品仕様と責務マニュアルに記載している要項に基づいて行ってください。
- ☑ Genie 承認の交換部品のみを使用してください。

メンテナンス記号の説明

以下の記号は、指示の目的をわかりやすくするために使用されています。メンテナンス手順の最初に記載されている記号は、次のような意味を表しています。



この手順を行うために、工具が必要です。



この手順を行うために、新たな部品が必要です。

作動油量の点検



作動油量を適切なレベルにしておくことは、機械操作にとって非常に重要です。作動油量が適切でない場合、油圧部品が損傷することがあります。点検担当者は、毎日チェックすることにより、作動油量の変化に気づき、油圧システムでの問題を早期に発見することができます。

- 1 機械がしっかりとした水平な地面にあり、障害物がなく、作業台が収納された状態であることを確認します。
- 2 油圧タンクのオイル量を目視点検します。
- ◎ 結果: 作動油の量は、タンクの ADD (追加) と FULL (満タン) のマークの間を指している必要があります。
- 3 必要に応じてオイルを補充してください。このときに入れすぎないようにしてください。

作動油の仕様

作動油タイプ	Chevron Rando HD 相当物
--------	----------------------

メンテナンス

バッテリーの点検



バッテリーを適切な状態に保つことは、機械の性能を保ち、安全に操作するために重要です。不適切な液量、あるいはケーブルや接続の損傷は、部品の故障につながり、危険な状態を招くおそれがあります。

- ▲ 感電の危険。熱くなっている回路や通電している回路に触れると、重傷を負ったり死に至ることがあります。指輪、時計などの装身具をすべて外してください。
- ▲ 人体への傷害の危険。バッテリーには酸が入っています。バッテリーの酸をこぼしたり酸に触れたりしないようにしてください。バッテリー液がこぼれた場合は重曹と水を使って中和してください。

注記:このテストはバッテリーを完全に充電した後に行ってください。

- 1 保護服と保護メガネを着用してください。
- 2 バッテリーケーブルがしっかりと接続され、腐食していないことを確認します。
- 3 バッテリー固定ブラケットが適切な位置にしっかりと取り付けられているか確認します。

注記:端子プロテクターや腐食防止シーリング剤を使用することによって、バッテリー端子やケーブルの腐食を防止することができます。

定期保守点検

四半期ごと、1年ごと、2年ごとに行われる保守点検は、本装置のメンテナンストレーニングを受け認定されている担当者が、本装置のサービスマニュアルの手順に従って行わなければなりません。

3ヶ月以上使用されていない機械は、再び使用する前に必ず四半期点検を行う必要があります。

仕様

モデル	GS-1530	
高さ、操作時最大	22 ft	6.7 m
高さ、作業台最大	16 ft	4.9 m
高さ、収納時最大の手摺りを固定した状態	77 in	196 cm
高さ、収納時最大、手摺りを上げた状態	81 in	206 cm
高さ、収納時最大に手摺りを折りたたんだ状態	68 in	172 cm
作業台高さ、収納時最大	38.2 in	97 cm
高さ、手摺り	43 in	109 cm
幅	30 in	76 cm
長さ、作業台収納時	72 in	183 cm
長さ、作業台延長時	107 in	272 cm
作業台延長部長さ	35 in	89 cm
作業台寸法 (奥行き x 幅)	64 x 29 in	164 x 75 cm
最大積載荷重	600 lbs	272 kg
最大風速	28 mph	秒速 12.5 m/s
ホイールベース	52 in	132 cm
旋回半径 (外側)	61 in	155 cm
旋回半径 (内側)	0 in	0 cm
最低地上高	2.4 in	6.1 cm
最低地上高 ポットホール ガード配置時	0.75 in	1.9 cm
重量	2594 lbs	1177 kg
(機械の重量は、オプション構成により異なります。機械の重量についてはシリアルラベルをご覧ください。)		
電源	バッテリー x 4、6V 225AH	
システム電圧	24V	
作業台 AC コンセント	標準	
最大油圧力(機能)	3500 psi	241 バール
タイヤ サイズ	12 x 4.5 x 8 in	
振動値は 2.5 m/s ² を超過しません。		

操作温度		
最低	-20°F	-29°C
最高	150°F	66°C
機械による騒音		
地上作業場での音圧レベル	<70 dBA	
作業台での音圧レベル	<70 dBA	
最大勾配の定格値、収納状態		
	30% (17°)	
最大定格横勾配、収納状態		
	30% (17°)	
注記: 定格勾配は、地面の状態と車輪と地面との摩擦により異なります。		
走行速度		
収納時、最大	2.5 mph	時速 4.0 km
作業台上昇時、最大	0.5 mph 40 ft/55 秒	時速 0.8 km 12.2 m/55 秒
床荷重表、GS-1530		
最大輪荷重	1175 lbs	533 kg
タイヤ接地圧	131 psi	9.19 kg/cm ² 900 kPa
車体占有面の平均圧力	238 psf	1162 kg/m ² 11.40 kPa
注記: 床荷重表は概算値であり、オプションによる構成の違いを考慮したものではありません。安全上の要素を考慮して使用してください。		
Genie では製品の改良を重ねていくことを方針としています。このため製品の仕様を予告なく変更することがあります。		

仕様

モデル		GS-1930	
高さ、操作時最大	25.1 ft	7.7 m	
高さ、作業台最大	19.1 ft	5.8 m	
高さ、収納時最大の手摺りを固定した状態	79 in	199 cm	
高さ、収納時最大、手摺りを上げた状態	83 in	210 cm	
高さ、収納時最大に手摺りを折りたたんだ状態	69 in	175 cm	
作業台高さ、収納時最大	39.5 in	100 cm	
高さ、手摺り	43 in	109 cm	
幅	30 in	76 cm	
長さ、作業台収納時	72 in	183 cm	
長さ、作業台延長時	107 in	272 cm	
作業台延長部長さ	35 in	89 cm	
作業台寸法(奥行き x 幅)	64 x 29 in	164 x 75 cm	
最大積載荷重	500 lbs	227 kg	
最大風速	28 mph	秒速 12.5 m/s	
ホイールベース	52 in	132 cm	
旋回半径(外側)	61 in	155 cm	
旋回半径(内側)	0 in	0 cm	
最低地上高	2.4 in	6.1 cm	
最低地上高 ポットホール ガード配置時	0.75 in	1.9 cm	
重量	2748 lbs	1246 kg	
(機械の重量は、オプション構成により異なります。機械の重量についてはシリアルラベルをご覧ください。)			
電源	バッテリー x 4、6V 225AH		
システム電圧	24V		
作業台 AC コンセント	標準		
最大油圧力(機能)	3500 psi	241	バール
タイヤ サイズ	12 x 4.5 x 8 in		
振動値は 2.5 m/s ² を超過しません。			

操作温度		
最低	-20°F	-29°C
最高	150°F	66°C

機械による騒音	
地上作業場での音圧レベル	<70 dBA
作業台での音圧レベル	<70 dBA

最大勾配の定格値、収納状態	
	25% (14°)

最大定格横勾配、収納状態	
	25% (14°)

注記: 定格勾配は、地面の状態と車輪と地面との摩擦により異なります。

走行速度		
収納時、最大	2.5 mph	時速 4.0 km
作業台上昇時、最大	0.5 mph	時速 0.8 km
	40 ft/55 秒	12.2 m/55 秒

床荷重表、GS-1930		
最大輪荷重	1302 lbs	591 kg
タイヤ接地圧	145 psi	10.18 kg/cm ² 998 kPa
車体占有面の平均圧力	240 psf	1172 kg/m ² 11.50 kPa

注記: 床荷重表は概算値であり、オプションによる構成の違いを考慮したものではありません。安全上の要素を考慮して使用してください。

Genie では製品の改良を重ねていくことを方針としています。このため製品の仕様を予告なく変更することがあります。

仕様

モデル	GS-2032	
高さ、操作時最大	26 ft	7.9 m
高さ、作業台最大	20 ft	6.1 m
高さ、収納時最大の手摺りを固定した状態	80 in	202 cm
高さ、収納時最大、手摺りを上げた状態	84 in	212 cm
高さ、収納時最大に手摺りを折りたたんだ状態	70 in	178 cm
作業台高さ、収納時最大	40.5 in	103 cm
高さ、手摺り	43 in	109 cm
幅	32 in	81 cm
長さ、作業台収納時	96 in	244 cm
長さ、作業台延長時	131 in	333 cm
作業台延長部長さ	35 in	89 cm
作業台寸法(奥行き x 幅)	89 x 32 in	226 x 81 cm
最大積載荷重	800 lbs	363 kg
最大風速	28 mph	秒速 12.5 m/s
ホイールベース	73 in	185 cm
旋回半径(外側)	84 in	212 cm
旋回半径(内側)	0 in	0 cm
最低地上高	3.5 in	8.9 cm
最低地上高 ポットホール ガード配置時	0.88 in	2.2 cm
重量	3554 lbs	1612 kg
(機械の重量は、オプション構成により異なります。機械の重量についてはシリアルラベルをご覧ください。)		
電源	バッテリー x 4、6V 225AH	
システム電圧	24V	
作業台 AC コンセント	標準	
最大油圧力(機能)	3500 psi	241 バール
タイヤ サイズ	15 x 5 x 11.25 in	
振動値は 2.5 m/s ² を超過しません。		

操作温度		
最低	-20°F	-29°C
最高	150°F	66°C
機械による騒音		
地上作業場での音圧レベル	<70 dBA	
作業台での音圧レベル	<70 dBA	
最大勾配の定格値、収納状態		30% (17°)
最大定格横勾配、収納状態		30% (17°)
注記: 定格勾配は、地面の状態と車輪と地面との摩擦により異なります。		
走行速度		
収納時、最大	2.0 mph	時速 3.2 km
作業台上昇時、最大	0.5 mph	時速 0.8 km
	40 ft/54 秒	12.2 m/54 秒
床荷重表、GS-2032		
最大輪荷重	1699 lbs	771 kg
タイヤ接地圧	113 psi	7.97 kg/cm ² 781 kPa
車体占有面の平均圧力	223 psf	1088 kg/m ² 10.66 kPa
注記: 床荷重表は概算値であり、オプションによる構成の違いを考慮したものではありません。安全上の要素を考慮して使用してください。		
Genie では製品の改良を重ねていくことを方針としています。このため製品の仕様を予告なく変更することがあります。		

仕様

モデル	GS-2632	
高さ、操作時最大	32 ft	9.8 m
高さ、作業台最大	26 ft	7.9 m
高さ、収納時最大	89 in	225 cm
高さ、収納時最大に手摺りを折りたたんだ状態	75 in	191 cm
作業台高さ、収納時最大	45.5 in	116 cm
高さ、手摺り	43 in	109 cm
幅	32 in	81 cm
長さ、作業台収納時	96 in	244 cm
長さ、作業台延長時	131 in	333 cm
作業台延長部長さ	35 in	89 cm
作業台寸法(奥行き x 幅)	89 x 32 in	226 x 81 cm
最大積載荷重	500 lbs	227 kg
最大風速	28 mph	秒速 12.5 m/s
ホイールベース	73 in	185 cm
旋回半径(外側)	84 in	212 cm
旋回半径(内側)	0 in	0 cm
最低地上高	3.5 in	8.9 cm
最低地上高 ポットホール ガード配置時	0.88 in	2.2 cm
重量	4407 lbs	1999 kg
(機械の重量は、オプション構成により異なります。機械の重量についてはシリアルラベルをご覧ください。)		
電源	バッテリー x 4、6V 225AH	
システム電圧	24V	
作業台 AC コンセント	標準	
最大油圧力(機能)	3500 psi 241 バール	
タイヤ サイズ	15 x 5 x 11.25 in	
振動値は 2.5 m/s ² を超過しません。		

操作温度		
最低	-20°F	-29°C
最高	150°F	66°C

機械による騒音	
地上作業場での音圧レベル	<70 dBA
作業台での音圧レベル	<70 dBA

最大勾配の定格値、収納状態 25% (14°)

最大定格横勾配、収納状態 25% (14°)

注記: 定格勾配は、地面の状態と車輪と地面との摩擦により異なります。

走行速度		
収納時、最大	2.0 mph	時速 3.2 km
作業台上昇時、最大	0.5 mph 40 ft/54 秒	時速 0.8 km 12.2 m/54 秒

床荷重表、GS-2632		
最大輪荷重	1773 lbs	804 kg
タイヤ接地圧	118 psi	8.32 kg/cm ² 815 kPa
車体占有面の平均圧力	251 psf	1225 kg/m ² 12.01 kPa

注記: 床荷重表は概算値であり、オプションによる構成の違いを考慮したものではありません。安全上の要素を考慮して使用してください。

Genie では製品の改良を重ねていくことを方針としています。このため製品の仕様を予告なく変更することがあります。

仕様

モデル	GS-3232	
高さ、操作時最大	37.9 ft	11.6 m
高さ、走行時最大	28 ft	8.5 m
高さ、作業台最大	31.9 ft	9.7 m
高さ、作業台、走行時	22 ft	6.7 m
高さ、収納時最大	94 in	238 cm
高さ、収納時最大に手摺りを折りたたんだ状態	80 in	204 cm
作業台高さ、収納時最大	50.75 in	129 cm
高さ、手摺り	43 in	109 cm
幅	32 in	81 cm
長さ、作業台収納時	96 in	244 cm
長さ、作業台延長時	131 in	333 cm
作業台延長部長さ	35 in	89 cm
作業台寸法(奥行き x 幅)	89 x 32 in	226 x 81 cm
最大積載荷重	500 lbs	227 kg
最大風速	28 mph	秒速 12.5 m/s
ホイールベース	73 in	185 cm
旋回半径(外側)	84 in	212 cm
旋回半径(内側)	0 in	0 cm
最低地上高	3.5 in	8.9 cm
最低地上高 ポットホール ガード配置時	0.88 in	2.2 cm
重量	5185 lbs	2352 kg
(機械の重量は、オプション構成により異なります。機械の重量についてはシリアルラベルをご覧ください。)		
電源	バッテリー x 4、6V 225AH	
システム電圧	24V	
作業台 AC コンセント	標準	
最大油圧力(機能)	3500 psi	241 バール
タイヤ サイズ	15 x 5 x 11.25 in	
振動値は 2.5 m/s ² を超過しません。		

操作温度		
最低	-20°F	-29°C
最高	150°F	66°C
機械による騒音		
地上作業場での音圧レベル	<70 dBA	
作業台での音圧レベル	<70 dBA	
最大勾配の定格値、収納状態	25% (14°)	
最大定格横勾配、収納状態	25% (14°)	
注記: 定格勾配は、地面の状態と車輪と地面との摩擦により異なります。		
走行速度		
収納時、最大	2.0 mph	時速 3.2 km
作業台上昇時、最大	0.5 mph	時速 0.8 km
	40 ft/54 s	秒 12.2 m/54 秒
床荷重表、GS-3232		
最大輪荷重	1700 lbs	771 kg
タイヤ接地圧	113 psi	7.98 kg/cm ² 781 kPa
車体占有面の平均圧力	291 psf	1420 kg/m ² 13.92 kPa
アウトリガーパッド最大圧	179 psi	1234 kPa 12.6 kg/cm ²
注記: 床荷重表は概算値であり、オプションによる構成の違いを考慮したものではありません。安全上の要素を考慮して使用してください。		
Genie では製品の改良を重ねていくことを方針としています。このため製品の仕様を予告なく変更することがあります。		

仕様

モデル		GS-2046	
高さ、操作時最大	26 ft	7.9 m	
高さ、作業台最大	20 ft	6.1 m	
高さ、収納時最大	84 in	213 cm	
高さ、収納時最大に手摺りを折りたたんだ状態	61 in	156 cm	
作業台高さ、収納時最大	40.8 in	104 cm	
高さ、手摺り	43 in	109 cm	
幅	46 in	116 cm	
長さ、作業台収納時	96 in	244 cm	
長さ、作業台延長時	131 in	333 cm	
作業台延長部長さ	35 in	89 cm	
作業台寸法 (奥行き x 幅)	89 x 45.5 in	226 x 116 cm	
最大積載荷重	1200 lbs	544 kg	
最大風速	28 mph	秒速 12.5 m/s	
ホイールベース	73 in	185 cm	
旋回半径 (外側)	90 in	229 cm	
旋回半径 (内側)	0 in	0 cm	
最低地上高	3.8 in	9.5 cm	
最低地上高	0.75 in	1.9 cm	
ポットホール ガード配置時			
重量	3883 lbs	1761 kg	
(機械の重量は、オプション構成により異なります。機械の重量についてはシリアルラベルをご覧ください。)			
電源	バッテリー x 4、6V 225AH		
システム電圧	24V		
作業台 AC コンセント	標準		
最大油圧力 (機能)	3500 psi 241 バール		
タイヤ サイズ	15 x 5 x 11.25 in		
振動値は 2.5 m/s ² を超過しません。			

操作温度		
最低	-20°F	-29°C
最高	150°F	66°C

機械による騒音	
地上作業場での音圧レベル	<70 dBA
作業台での音圧レベル	<70 dBA

最大勾配の定格値、収納状態	30% (17°)
---------------	-----------

最大定格横勾配、収納状態	30% (17°)
--------------	-----------

注記: 定格勾配は、地面の状態と車輪と地面との摩擦により異なります。

走行速度		
収納時、最大	2.0 mph	時速 3.2 km
作業台上昇時、最大	0.5 mph 40 ft/54 秒	時速 0.8 km 12.2 m/54 秒

床荷重表 GS-2046		
最大輪荷重	2035 lbs	923 kg
タイヤ接地圧	136 psi	9.55 kg/cm ² 936 kPa
車体占有面の平均圧力	181 psf	883 kg/m ² 8.66 kPa

注記: 床荷重表は概算値であり、オプションによる構成の違いを考慮したものではありません。安全上の要素を考慮して使用してください。

Genie では製品の改良を重ねていくことを方針としています。このため製品の仕様を予告なく変更することがあります。

仕様

モデル	GS-2646	
高さ、操作時最大	32 ft	9.8 m
高さ、作業台最大	26 ft	7.9 m
高さ、収納時最大	89 in	225 cm
高さ、収納時最大に手摺りを折りたたんだ状態	66 in	168 cm
作業台高さ、収納時最大	45.6 in	116 cm
高さ、手摺り	43 in	109 cm
幅	46 in	116 cm
長さ、作業台収納時	96 in	244 cm
長さ、作業台延長時	131 in	333 cm
作業台延長部長さ	35 in	89 cm
作業台寸法 (奥行き x 幅)	89 x 45.5 in	226 x 116 cm
最大積載荷重	1000 lbs	454 kg
最大風速	28 mph	秒速 12.5 m/s
ホイールベース	73 in	185 cm
旋回半径 (外側)	90 in	229 cm
旋回半径 (内側)	0 in	0 cm
最低地上高	3.8 in	9.5 cm
最低地上高 ポットホール ガード配置時	0.75 in	1.9 cm
重量	4207 lbs	1908 kg
(機械の重量は、オプション構成により異なります。機械の重量についてはシリアルラベルをご覧ください。)		
電源	バッテリー x 4、6V 225AH	
システム電圧	24V	
作業台 AC コンセント	標準	
最大油圧力 (機能)	3500 psi	241 バール
タイヤ サイズ	15 x 5 x 11.25 in	
振動値は 2.5 m/s ² を超過しません。		

操作温度		
最低	-20°F	-29°C
最高	150°F	66°C

機械による騒音	
地上作業場での音圧レベル	<70 dBA
作業台での音圧レベル	<70 dBA

最大勾配の定格値、収納状態 30% (17°)

最大定格横勾配、収納状態 30% (17°)

注記: 定格勾配は、地面の状態と車輪と地面との摩擦により異なります。

走行速度		
収納時、最大	2.0 mph	時速 3.2 km
作業台上昇時、最大	0.5 mph 40 ft/54 秒	時速 0.8 km 12.2 m/54 秒

床荷重表、GS-2646		
最大輪荷重	2150 lbs	975 kg
タイヤ接地圧	143 psi	10.09 kg/cm ² 988 kPa
車体占有面の平均圧力	185 psf	903 kg/m ² 8.87 kPa

注記: 床荷重表は概算値であり、オプションによる構成の違いを考慮したものではありません。安全上の要素を考慮して使用してください。

Genie では製品の改良を重ねていくことを方針としています。このため製品の仕様を予告なく変更することがあります。

仕様

モデル		GS-3246	
高さ、操作時最大	37.9 ft	11.6 m	
高さ、作業台最大	31.9 ft	9.7 m	
高さ、収納時最大	94 in	238 cm	
高さ、収納時最大に手摺りを折りたたんだ状態	71 in	181 cm	
作業台高さ、収納時最大	50.75 in	129 cm	
高さ、手摺り	43 in	109 cm	
幅	46 in	116 cm	
長さ、作業台収納時	96 in	244 cm	
長さ、作業台延長時	131 in	333 cm	
作業台延長部長さ	35 in	89 cm	
作業台寸法 (奥行き x 幅)	89 x 45.5 in	226 x 116 cm	
最大積載荷重	700 lbs	318 kg	
最大風速	28 mph	秒速 12.5 m/s	
ホイールベース	73 in	185 cm	
旋回半径 (外側)	90 in	229 cm	
旋回半径 (内側)	0 in	0 cm	
最低地上高	3.8 in	9.5 cm	
最低地上高	0.75 in	1.9 cm	
ポットホール ガード配置時			
重量	5143 lbs	2333 kg	
(機械の重量は、オプション構成により異なります。機械の重量についてはシリアルラベルをご覧ください。)			
電源	バッテリー x 4、6V 225AH		
システム電圧	24V		
作業台 AC コンセント	標準		
最大油圧力 (機能)	3500 psi 241 バール		
タイヤ サイズ	15 x 5 x 11.25 in		
振動値は 2.5 m/s ² を超過しません。			

操作温度		
最低	-20°F	-29°C
最高	150°F	66°C

機械による騒音	
地上作業場での音圧レベル	<70 dBA
作業台での音圧レベル	<70 dBA

最大勾配の定格値、収納状態	25% (14°)
---------------	-----------

最大定格横勾配、収納状態	25% (14°)
--------------	-----------

注記: 定格勾配は、地面の状態と車輪と地面との摩擦により異なります。

走行速度		
収納時、最大	2.0 mph	時速 3.2 km
作業台上昇時、最大	0.5 mph 40 ft/54 秒	時速 0.8 km 12.2 m/54 秒

床荷重表、GS-3246		
最大輪荷重	2251 lbs	1021 kg
タイヤ接地圧	150 psi	10.56 kg/cm ² 1035 kPa
車体占有面の平均圧力	208 psf	1015 kg/m ² 9.95 kPa

注記: 床荷重表は概算値であり、オプションによる構成の違いを考慮したものではありません。安全上の要素を考慮して使用してください。

Genie では製品の改良を重ねていくことを方針としています。このため製品の仕様を予告なく変更することがあります。

仕様

モデル	GS-4047	
高さ、操作時最大	45 ft	13.7 m
高さ、作業台最大	39 ft	11.9 m
高さ、収納時最大	100 in	254 cm
高さ、収納時最大に手摺りを折りたたんだ状態	77 in	195 cm
作業台高さ、収納時最大	56.3 in	143 cm
高さ、手摺り	43 in	109 cm
幅	47 in	119 cm
長さ、作業台収納時	98 in	248 cm
長さ、作業台延長時	133 in	338 cm
作業台延長部長さ	35 in	89 cm
作業台寸法 (奥行き x 幅)	89 x 45.5 in	226 x 116 cm
最大積載荷重	550 lbs	250 kg
最大風速	28 mph	12.5 m/s
ホイールベース	73 in	185 cm
旋回半径 (外側)	91 in	231 cm
旋回半径 (内側)	0 in	0 cm
最低地上高	3.8 in	9.5 cm
最低地上高 ポットホール ガード配置時	0.75 in	1.9 cm
重量	7181 lbs	3260 kg
(機械の重量は、オプション構成により異なります。機械の重量についてはシリアルラベルをご覧ください。)		
電源	バッテリー 4 つ、12V 115AH	
システム電圧	24V	
作業台 AC コンセント	標準	
最大油圧力 (機能)	3500 psi	241 バール
タイヤ サイズ	15 x 5 x 11.25 in	
振動値は 2.5 m/s ² を超過しません。		

操作温度		
最低	-20°F	-29°C
最高	150°F	66°C

機械による騒音	
地上作業場での音圧レベル	<70 dBA
作業台での音圧レベル	<70 dBA

最大勾配の定格値、収納状態	25% (14°)
---------------	-----------

最大定格横勾配、収納状態	25% (14°)
--------------	-----------

注記: 定格勾配は、地面の状態と車輪と地面との摩擦により異なります。

走行速度		
収納時、最大	2.0 mph	時速 3.2 km
作業台上昇時、最大	0.5 mph 40 ft/54 秒	時速 0.8 km 12.2 m/54 秒

床荷重表、GS-4047		
最大輪荷重	2621 lbs	1189 kg
タイヤ接地圧	174.8 psi	12.30 kg/cm ² 1205 kPa
車体占有面の平均圧力	270 psf	1318 kg/m ² 12.91 kPa

注記: 床荷重表は概算値であり、オプションによる構成の違いを考慮したものではありません。安全上の要素を考慮して使用してください。

Genie では製品の改良を重ねていくことを方針としています。このため製品の仕様を予告なく変更することがあります。

www.genielift.com

代理店: